

**Jøtul F 620 B**  
**Jøtul F 620 P**  
**Jøtul F 620 LB**

**Jøtul F 620 B HT**  
**ISTRUZIONI OPERATIVE**

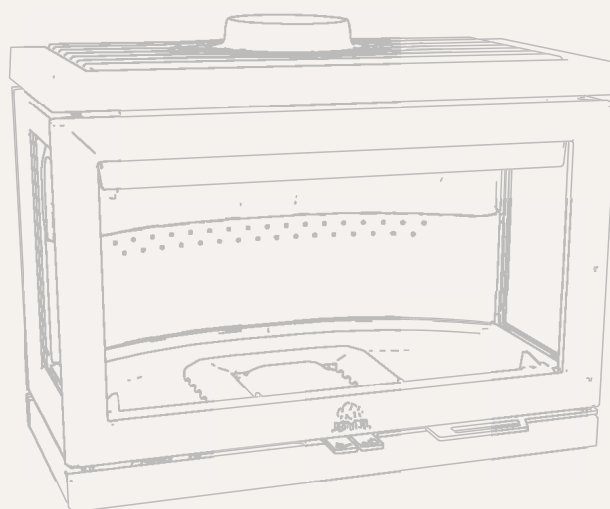
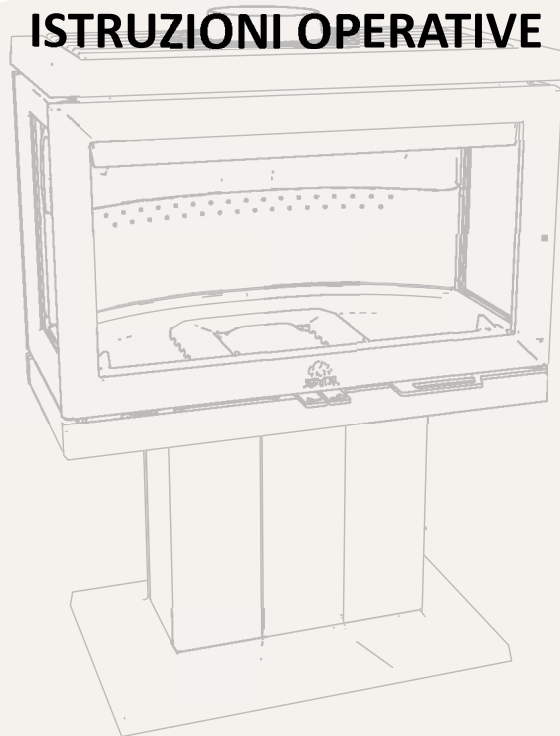

Cat. no 10063602-P06

Jøtul AS, Jun. 2024

---

Jøtul AS,  
P.O. Box 1411  
N-1602 Fredrikstad,  
Norway  
[intl.jotul.com](http://intl.jotul.com)





# CONTENUTI

<b>CONFORMITÀ ALLE LEGGI .....</b>	<b>4</b>
<b>DATI TECNICI .....</b>	<b>4</b>
<b>SICUREZZA.....</b>	<b>5</b>
MISURE DI PREVENZIONE ANTINCENDIO .....	5
PAVIMENTO .....	5
PARETI .....	5
SOFFITTO .....	5
JØTUL F 620 B: SCHEMA DIMENSIONALE E Distanze di Assemblaggio .....	7
JØTUL F 620 P: SCHEMA DIMENSIONALE E Distanze di Assemblaggio .....	8
JØTUL F 620 LB: SCHEMA DIMENSIONALE E Distanze di Assemblaggio .....	9
JØTUL F 620 B HT: SCHEMA DIMENSIONALE E Distanze di Assemblaggio .....	10
JØTUL F 620: DISTANZA MINIMA DALLA PARETE NON IGNIFUGA.....	11
JØTUL F 620: DISTANZA MINIMA DALLA PARETE NON IGNIFUGA PROTETTA DA UN MURO TAGLIAFUOCO APPROVATO .....	12
<b>INSTALLAZIONE.....</b>	<b>13</b>
CANNA FUMARIA E CONDOTTO .....	13
PRIMA DELL'INSTALLAZIONE.....	14
SMONTAGGIO DELLE PARTI .....	15
INSTALLAZIONE DI JØTUL F 620 B - ARIA ESTERNA INFERIORE.....	16
INSTALLAZIONE DI JØTUL F 620 B - ARIA ESTERNA POSTERIORE .....	21
INSTALLAZIONE DI JØTUL F 620 P - ARIA ESTERNA INFERIORE.....	24
INSTALLAZIONE DI JØTUL F 620 P - ARIA ESTERNA POSTERIORE .....	28
INSTALLAZIONE DI JØTUL F 620 LB - SENZA CONDOTTO PER L'ARIA ESTERNA.....	32
INSTALLAZIONE DI JØTUL F 620 LB - ARIA ESTERNA INFERIORE.....	33
INSTALLAZIONE DI JØTUL F 620 LB - ARIA ESTERNA INFERIORE.....	34

INSTALLAZIONE DI JØTUL F 620 LB - ARIA ESTERNA POSTERIORE .....	35
MONTAGGIO JØTUL F 620 B HT.....	37
SMONTAGGIO DELLE PARTI INTERNE.....	46
INSTALLAZIONE DELLE PARTI INTERNE .....	48

## **USO QUOTIDIANO.....50**

ODORI AL PRIMO UTILIZZO DEL CAMINETTO .....	50
REGOLAZIONE DELLE PRESE .....	50
ACCENSIONE DEL FUOCO "DALL'ALTO VERSO IL BASSO" .....	50
AGGIUNTA DELLA LEGNA.....	50
ALIMENTAZIONE DELL'ARIA ESTERNA.....	50
CONSUMO DI LEGNA .....	52
AVVERTENZE RIGUARDO AL SURRISCALDAMENTO .....	52
RIMOZIONE DELLA CENERE .....	52
FUNZIONAMENTO CON DIVERSE CONDIZIONI CLIMATICHE .....	52
CONDENSA .....	52
LA FUNZIONE DELLA CANNA FUMARIA .....	52

## **MANUTENZIONE .....**

<b>53</b>	
PULIZIA DEL VETRO .....	53
PULIZIA E RIMOZIONE DELLA FULIGGINE.....	53
PULIZIA DEL CONDOTTO ALLA CANNA FUMARIA..	53
VERIFICA DEL CAMINETTO.....	53
MANUTENZIONE ESTERNA.....	53
RICICLAGGIO DELL'IMBALLAGGIO .....	53
RICICLAGGIO DEL CAMINETTO .....	53

## **PROBLEMI OPERATIVI - RISOLUZIONE DEI PROBLEMI .....**

## **ACCESSORI OPZIONALI .....**

## **TERMINI DELLA GARANZIA .....**



# CONFORMITÀ ALLE LEGGI

L'installazione di un caminetto deve essere eseguita in conformità alle leggi e alle norme locali di ogni paese.

Il processo di installazione del prodotto deve essere conforme a tutte le norme locali, incluse quelle che fanno riferimento agli standard nazionali ed europei. Il caminetto deve essere installato in conformità con le norme e i regolamenti nazionali. Contattate sempre il vostro ufficio di sicurezza antincendio locale riguardo ai regolamenti attualmente in vigore prima di installare il vostro caminetto.

Leggere attentamente le Istruzioni di installazione con dati tecnici e il Manuale di informazioni generali e manutenzione prima di iniziare le operazioni di montaggio/installazione.

Al prodotto è stata applicata una targhetta, realizzata in materiale termoresistente. L'etichetta contiene informazioni di identificazione e documentazione del prodotto.

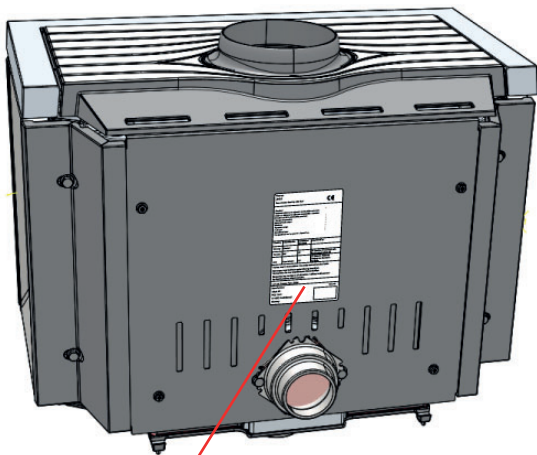

Product: Jøtul		Room heater fired by solid fuel		<b>CE</b>	
Standard	Minimum distance to adjacent combustible materials:				
	Minimum distance to adjacent non-combustible materials:				
	Emission of CO in combustion products				
	Flue gas temperature				
	Nominal heat output				
	Efficiency				
	Operation range				
	Fuel type				
	Operational type				
	The appliance can be used in a shared flue.				
Country	Classification	Certificate/standard	Approved by		
Norway	Etane II				
Sweden	OGC	SP	SP Sveriges Provnings- och Forskningsinstitut AB		
EU	intermittent	EN	SP Swedish National Testing and Research Institute		
Follow user's instructions. Use only recommended fuel.					
Montage- und Bedienungsanleitung beachten.					
Verwenden Sie nur empfohlenen Brennstoffen.					
Respectez les consignes d'utilisation. Utilisez uniquement les combustibles recommandés.					
Lot no: Y-xxxx, Year: 20xx					
Manufacturer:	221596				
Jøtul AS					
POB 1441					
N-1602 Fredrikstad					
Norway					

Il numero di serie e l'anno vengono contrassegnati su tutti i nostri prodotti. Annotare questo numero dove indicato nelle istruzioni di installazione.

Questo numero di serie deve essere sempre citato quando ci si rivolge al distributore o a Jøtul.

Lot no.	Pin.
<input type="text"/>	<input type="text"/>

# DATI TECNICI

Materiale	ghisa
Trattamento della superficie	vernice nera
Tipo di combustibile	legna
Lunghezza massima ceppi	60 cm
Lunghezza ceppi raccomandata	20- 33cm
Scarico fumi	superiore
Dimensioni condotto scarico fumi	Ø 150 mm
Condotto per l'aria esterna	Alu. flex – Ø80 / Ø100 mm
Zavorra Jøtul F 620	<b>B:</b> 215 kg <b>P:</b> 206 kg <b>LB:</b> 173,5 kg <b>B HT:</b> 255 kg
Accessori opzionali	lato in ghisa, Kit convezione lato, kit convezione posteriore, Coprire l'aria esterna F 620 B, Labbro di cenere
Dimensioni prodotto, distanze	Vedere i disegni quotati al capitolo "Sicurezza".

## Dati tecnici conformi alla norma EN 13240 / NS 3058

Potenza termica nominale	8,7 kW
Volume dei fumi	8,6 g/s
Tiraggio della canna fumaria, EN 13240	12 Pa
Pressione negativa raccomandata nello scarico fumi	16-18 Pa
Efficienza	77% @ 8,7 kW
Emissioni di CO (13% O <sub>2</sub> )	0,073%
Emissioni di CO (13% O <sub>2</sub> )	913 mg/Nm <sup>3</sup>
NOx (13% O <sub>2</sub> )	90 mg/Nm <sup>3</sup>
OGC (13% O <sub>2</sub> )	45 mg C/Nm <sup>3</sup>
Consumo d'aria	7,0 litri/sec.
Temperatura della canna fumaria, EN 13240	270°C
Polvere (13% O <sub>2</sub> )	19 mg/Nm <sup>3</sup>
Emissioni di particolato NS 3059	2,56 g/kg
Consumo di combustibile	2,64 kg/h
Quantità max. di fascine	3,5 kg
Quantità nominale di fascine	2,1 kg (4 pezzi)
Funzionamento	Intermittente*

\*Per "funzionamento intermittente" si intende il normale utilizzo di un caminetto, ovvero l'aggiunta di combustibile non appena si sono formate le braci.

La dichiarazione di prestazioni e la dichiarazione di conformità sono disponibili sul sito Web di Jøtul.

Registra il tuo caminetto su [intl.jotul.com/warranty](http://intl.jotul.com/warranty) per ottenere una garanzia di 25 anni.



# SICUREZZA

**NOTA:** Per garantire prestazioni e sicurezza ottimali, le stufe Jøtul devono essere montate da un installatore qualificato (vedere il sito [www.jotul.com](http://www.jotul.com) per un elenco completo di rivenditori).

Qualunque modifica al prodotto da parte del distributore, montatore o consumatore può comportare un funzionamento imprevisto del prodotto e dei dispositivi di sicurezza. Lo stesso si applica all'installazione di accessori o di extra opzionali non forniti da Jøtul. Ciò può riguardare anche componenti essenziali per il funzionamento e la sicurezza del caminetto, eventualmente smontati o rimossi.

In tutti i casi citati, il produttore non potrà essere ritenuto responsabile o punibile per il prodotto, rendendo nullo e non valido ogni reclamo.

## MISURE DI PREVENZIONE ANTINCENDIO

Ogni utilizzo del caminetto ha in sé un certo elemento di pericolo. Pertanto, è necessario seguire attentamente le seguenti istruzioni:

Le distanze minime di sicurezza in caso di installazione e utilizzo del caminetto sono fornite nelle figure alle pagine seguenti.

- Assicurarsi che gli arredi e altri materiali combustibili non siano troppo vicini al caminetto. I materiali combustibili non devono essere posizionati entro 1.000 mm dall'apertura del caminetto.
- Attendere l'estinzione del fuoco. Non spegnere mai le fiamme con acqua.
- Il caminetto acceso diventa caldo e può causare bruciature se toccato.
- Rimuovere la cenere solo con il caminetto freddo. La cenere può contenere braci calde, pertanto deve essere collocata in un contenitore ignifugo.
- La cenere deve essere collocata all'esterno o svuotata in un luogo in cui non rappresenterà un pericolo potenziale di incendio.

### In caso di incendio nella canna fumaria:

- Chiudere tutte le aperture e le valvole.
- Tenere chiuso lo sportello del focolare.
- Chiamare i vigili del fuoco.
- Assicurarsi che caminetto e canna fumaria vengano ispezionati e ricevano l'approvazione di un professionista prima di iniziare a utilizzare nuovamente il caminetto dopo un incendio.

## PAVIMENTO

### Basamenti

Accertarsi che il basamento sia adatto al caminetto. Consultare i "Dati tecnici" per le specifiche sul peso. Si raccomanda la rimozione dall'area di installazione di ogni eventuale pavimentazione non ancorata al sottofondo ("pavimentazioni galleggianti").

### Requisiti per la protezione dei pavimenti non ignifughi sotto il caminetto

Il prodotto può essere installato direttamente su un pavimento non ignifugo ricoperto da una lastra di metallo o altro materiale ignifugo. Lo spessore minimo raccomandato è di 0,9 mm).

La funzione di una piastra di protezione è quella di proteggere il pavimento e i materiali non ignifughi dalle braci. Jøtul raccomanda di rimuovere da sotto la piastra di protezione del pavimento eventuali pavimentazioni in materiali infiammabili, come linoleum, moquette, ecc.

Tale piastra deve essere conforme alle leggi e alle normative nazionali.

Contattare le autorità competenti in materia di edilizia in relazione alle disposizioni e ai requisiti di installazione.

**Per la Norvegia:** Sono richiesti almeno 300 mm davanti alla porta e una larghezza pari almeno a quella della porta.

## PARETI

- Posizionare il prodotto in modo tale che sia possibile pulire la stufa, il condotto di scarico fumi e il passaggio della canna fumaria.
- Assicurarsi che gli arredi e altri materiali combustibili non siano troppo vicini al caminetto.
- Assicurarsi che mobili e altri articoli di arredamento non siano tanto vicini da essere seccati dalla stufa.

Distanza da pareti composte da materiali combustibili: vedere le figure alle pagine seguenti.

Le distanze sono relative a un condotto di scarico fumi rivestito/semi-isolato.

Il caminetto può essere installato con un condotto di scarico non isolato. In questo caso, il condotto di scarico deve essere contrassegnato CE e la distanza dichiarata dal condotto ai materiali infiammabili deve essere tenuta in considerazione.

### Parete non ignifuga protetta da un muro tagliafuoco

Distanza dalla parete non ignifuga protetta da un muro tagliafuoco: vedere le figure alle pagine seguenti.

### Requisiti per il muro tagliafuoco

Il muro tagliafuoco deve avere uno spessore di almeno 110 mm ed essere realizzato in mattone, calcestruzzo o calcestruzzo leggero. È possibile utilizzare anche altri materiali e strutture provviste della necessaria documentazione, ad es. un muro tagliafuoco Jøtul di 50 mm.

Per "materiali non infiammabili" si intendono i materiali che non bruciano, come mattoni, piastrelle, calcestruzzo, lana minerale, varie piastre di silicato, ecc. Si invita a tenere a mente che una breve distanza da pareti non infiammabili può determinare l'essiccazione e lo scolorimento della verniciatura, oltre a comportare la formazione di crepe.

## SOFFITTO

Deve essere presente una distanza minima di **750 mm** tra il caminetto e un soffitto realizzato in materiale combustibile al di sopra del caminetto.





# JØTUL F 620 B: SCHEMA DIMENSIONALE E DISTANZE DI ASSEMBLAGGIO

## JØTUL F 620 B

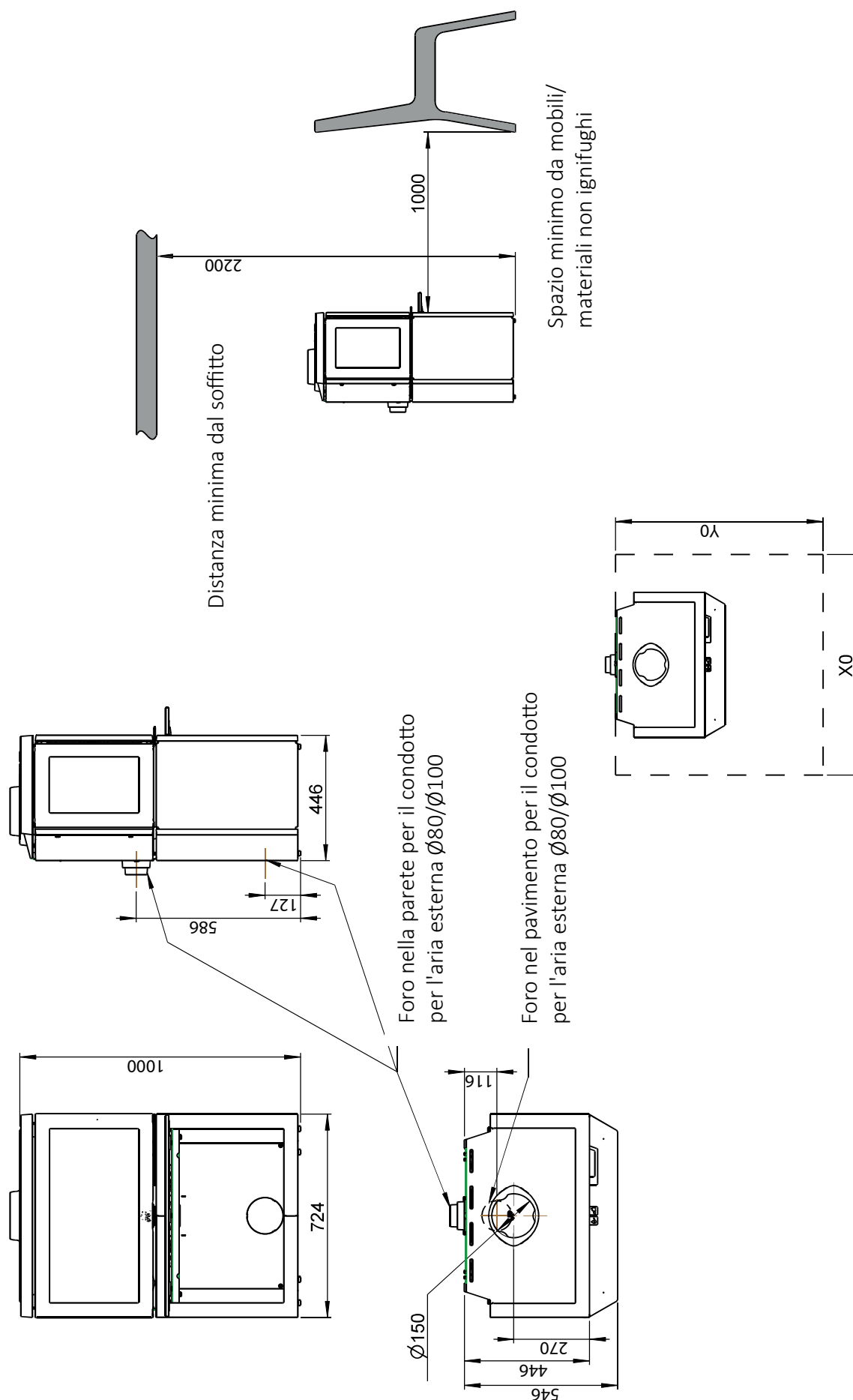



# JØTUL F 620 P: SCHEMA DIMENSIONALE E DISTANZE DI ASSEMBLAGGIO

## JØTUL F 620 P

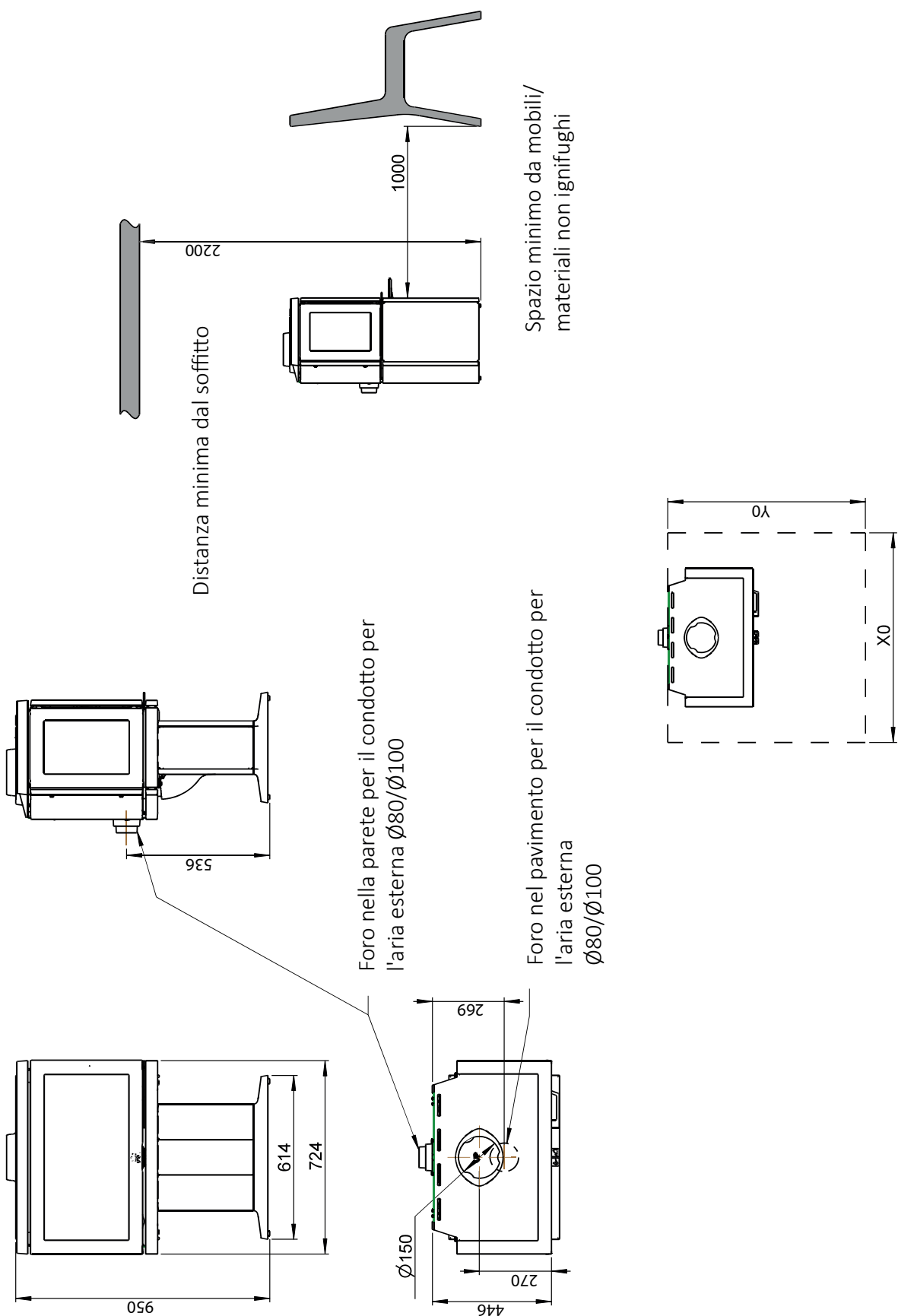

Dimensioni min. per la piastra di protezione del pavimento  
X/Y = in conformità alle leggi e alle normative nazionali





# JØTUL F 620 LB: SCHEMA DIMENSIONALE E DISTANZE DI ASSEMBLAGGIO

## JØTUL F 620 LB

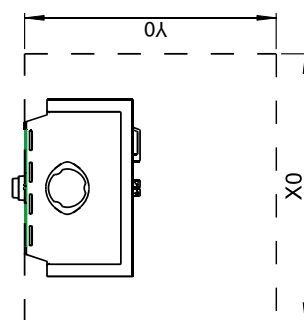
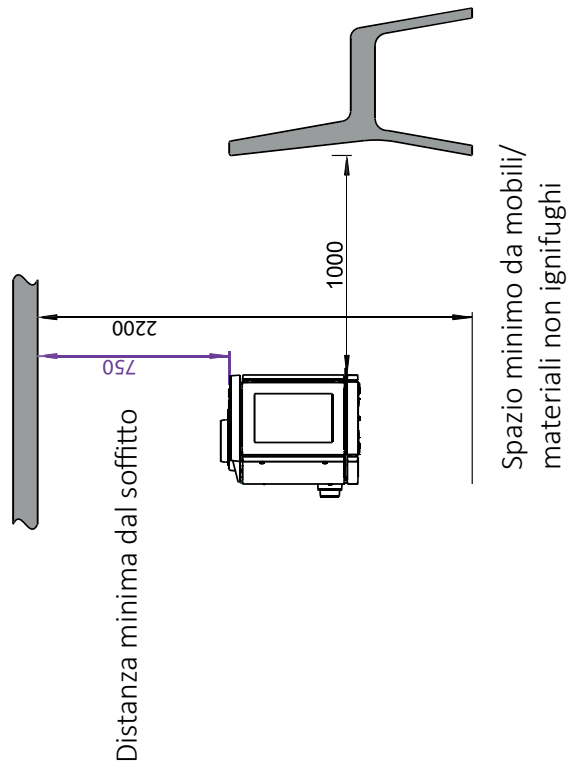
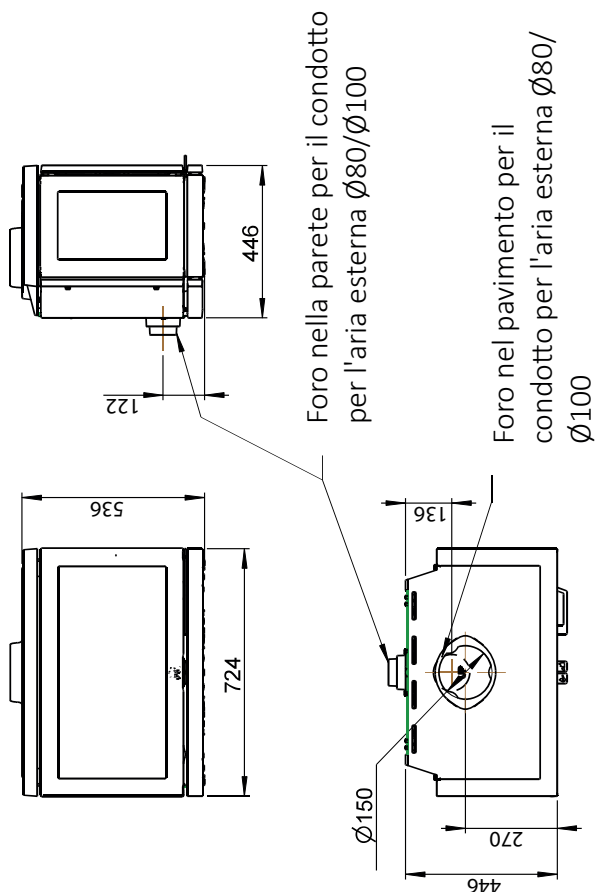

Dimensioni min. della base

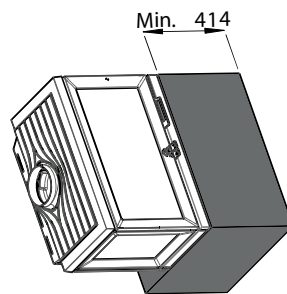

Dimensioni min. della base

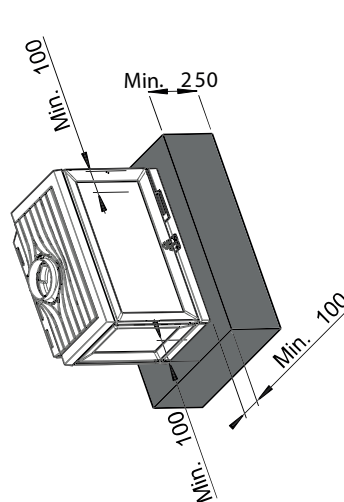

Dimensioni min. della base con lato esteso



# JØTUL F 620 B HT: SCHEMA DIMENSIONALE E DISTANZE DI ASSEMBLAGGIO

## JØTUL F 620 B HT

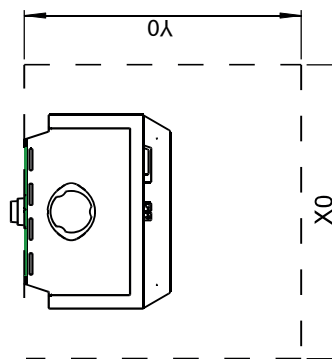
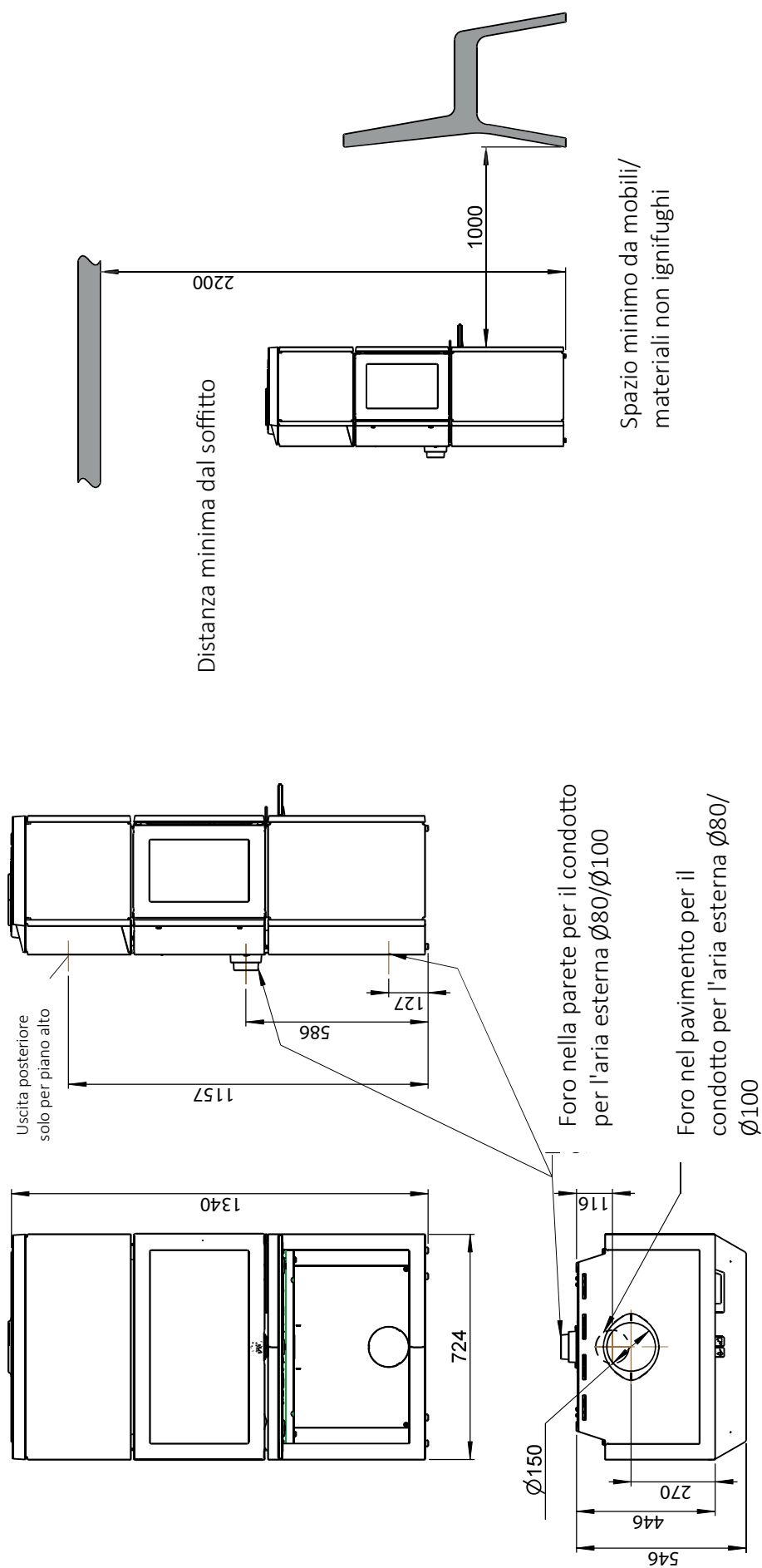

Dimensioni min. per la piastra di protezione del pavimento

X/Y = in conformità alle leggi e alle normative nazionali



# JOTUL F 620: DISTANZA MINIMA DALLA PARETE NON IGNIFUGA

## F620: MIN. DISTANZA DALLA PARETE COMBUSTIBILE

Con canna fumaria parzialmente isolata/condotto scarico fumi rivestito fin contro il prodotto

Parete non ignifuga

F 620 B

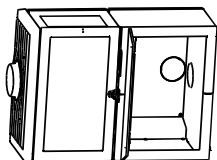

F 620 P

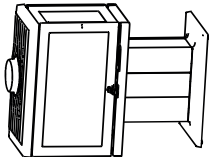

F 620 LB

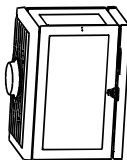

F 620 B HT

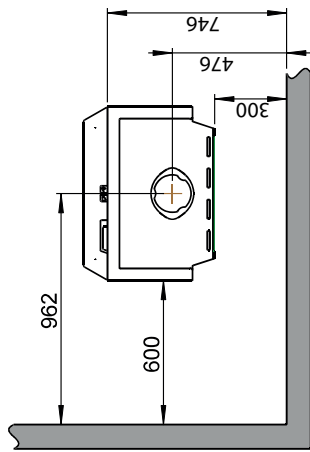
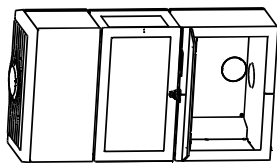

F 620 B / F 620 P / F 620 LB / F 620 B HT  
- Con lato in ghisa montato a posteriori

FR

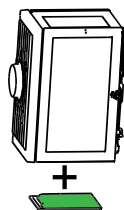

FL

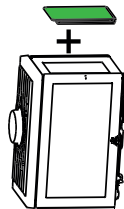

F

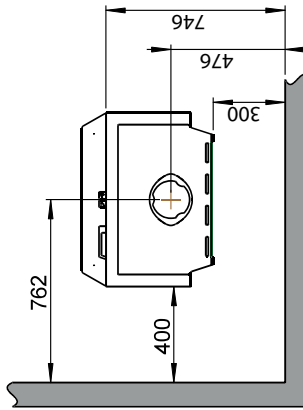
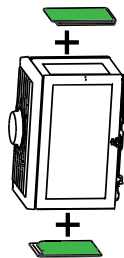

F 620 B / F 620 P / F 620 LB / F 620 B HT

- Con lato in ghisa e lato con kit di convezione montati a posteriori  
- Con kit di convezione posteriore montato a posteriori

FR

Kit di convezione laterale

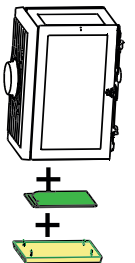

FL

Kit di convezione laterale

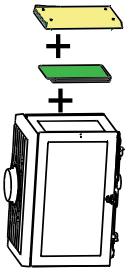

Kit di convezione posteriore

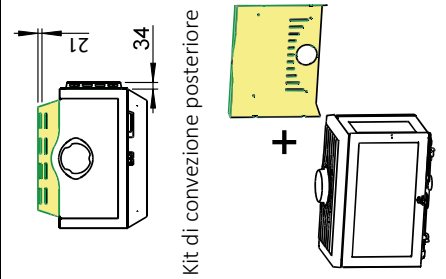



# JØTUL F 620: DISTANZA MINIMA DALLA PARETE NON IGNIFUGA PROTETTA DA UN MURO TAGLIAFUOCO APPROVATO

Parete non ignifuga  
Muro tagliafuoco (Vedere il capitolo 3.3 nel manuale)

F 620: Distanza minima dalla parete non ignifuga protetta da un muro tagliafuoco approvato

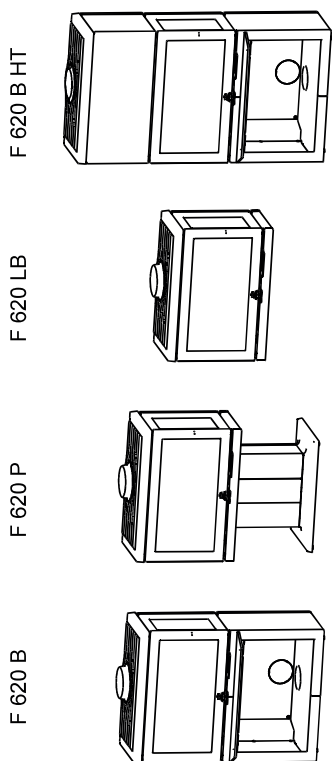
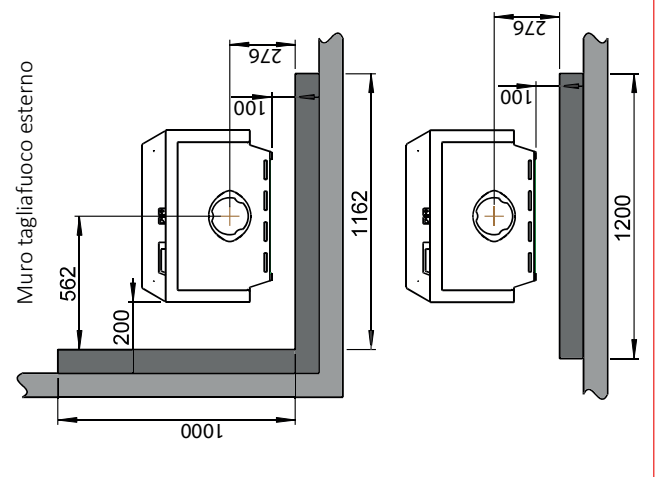
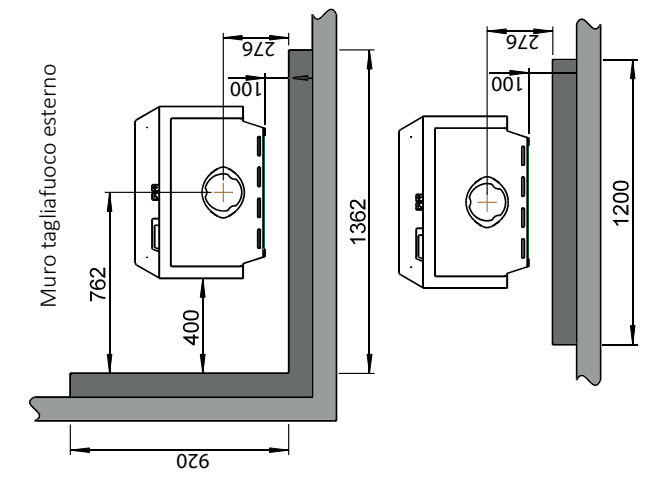
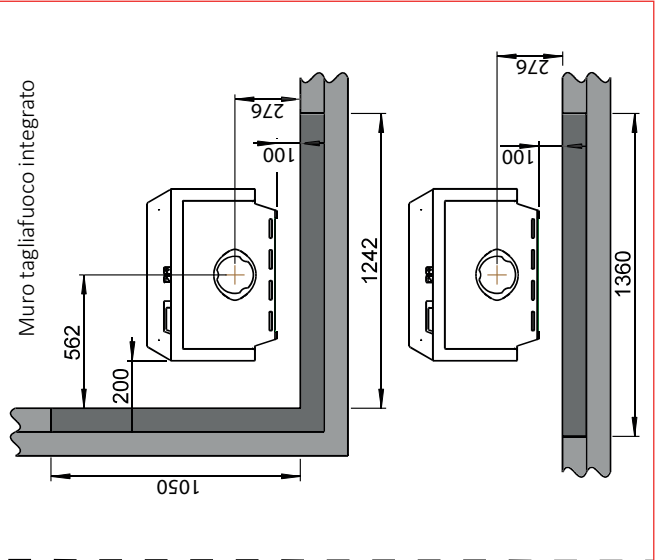
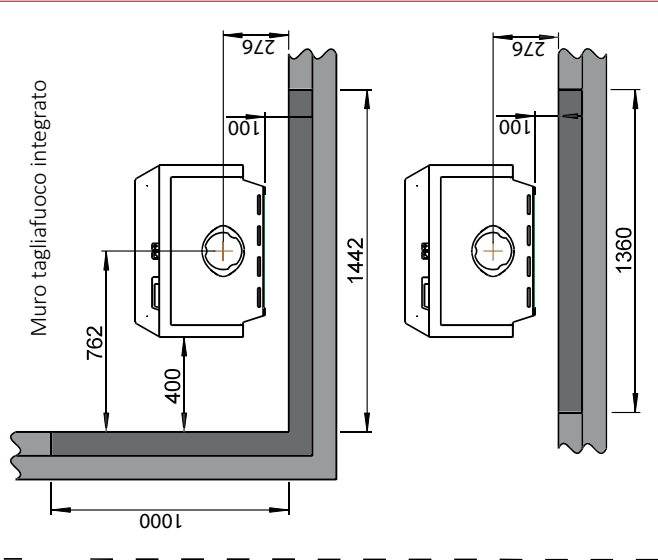

F 620 B / F 620 P / F 620 LB / F 620 HT  
- Con lato in ghisa montato a posteriori

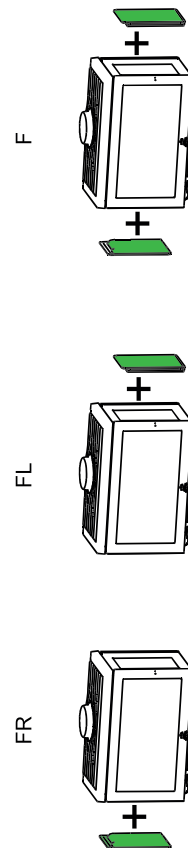



# INSTALLAZIONE

## CANNA FUMARIA E CONDOTTO

- La stufa può essere collegata a una canna fumaria e a un condotto approvati per caminetti a combustibile solido; la temperatura del gas prodotto dal fumo è indicata nel capitolo **“Dati tecnici”**. Se viene utilizzata una canna fumaria in acciaio, deve essere marcata con T 400 e G per i test di resistenza al fuoco da fuliggine.
- L'ampiezza della sezione trasversale della canna fumaria deve essere almeno pari a quella della sezione trasversale del condotto di scarico fumi: canna fumaria di  $\varnothing 150$  mm - 177 cm<sup>2</sup>.
- Se la sezione trasversale della canna fumaria è sufficientemente ampia, è possibile collegarvi più stufe a combustibile solido.
- A questa stufa si applica la distanza specificata dai materiali combustibili.
- Utilizzare un condotto di scarico fumi e/o una canna fumaria in acciaio approvati CE.
- È necessario tenere in considerazione la distanza del condotto di scarico fumi dai materiali combustibili.
- Il collegamento della canna fumaria deve essere realizzato in conformità alle istruzioni di installazione fornite dal produttore della stessa.
- Prima di praticare un foro nella canna fumaria, montare il caminetto e posizionarlo provvisoriamente, in modo da contrassegnare correttamente la posizione del caminetto e del foro sulla canna fumaria. Vedere lo **“Schema dimensionale e distanze di assemblaggio”** per le dimensioni minime per la stufa.
- Utilizzare un condotto provvisto di portello che consenta di effettuarne la pulizia.
- Il numero di gomiti della canna fumaria (e i gomiti di molti gradi) possono influire sul tiraggio della canna fumaria. Lo stesso può avvenire in caso di lunghezze orizzontali notevoli. È estremamente importante che i collegamenti abbiano una certa flessibilità. Questo per impedire ogni movimento in fase di installazione tale da causare la formazione di crepe.
- Per il tiraggio raccomandato della canna fumaria, consultare il capitolo **“Dati tecnici”**. Per le dimensioni del condotto di scarico fumi, vedere **“Dati tecnici”**.

**NOTA:** La lunghezza minima della canna fumaria raccomandata è di 3,5 m. Se il tiraggio risulta eccessivo, installare una valvola di regolazione del tiraggio.

In caso di installazione di una serranda di un condotto di scarico fumi, questa deve essere del tipo che non chiude completamente la canna fumaria. La serranda deve essere di facile utilizzo e deve avere un'apertura libera di almeno 20 cm<sup>2</sup> o del 3% della sezione trasversale della canna fumaria, se più grande. La posizione della serranda deve essere visibile quando si utilizza la stufa. Se è installato un dispositivo di regolazione del tiraggio, il requisito relativo alla sezione trasversale libera non si applica, benché l'unità debba essere facilmente accessibile per la pulizia.

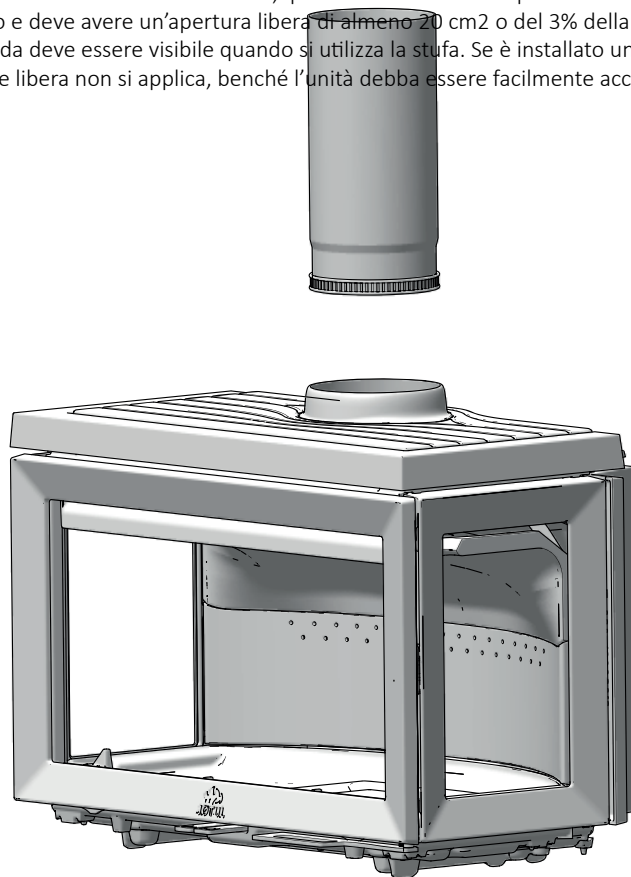



## PRIMA DELL'INSTALLAZIONE

---

- Prima dell'installazione del camino, verificare attentamente l'assenza di eventuali segni di danneggiamento
- Il prodotto è pesante! Chiedere aiuto a qualcuno in fase di posizionamento e installazione. Si raccomanda di utilizzare un dispositivo di sollevamento.
- Assicurarsi che mobili e altri articoli di arredamento non siano tanto vicini da essere seccati dalla stufa.

### Rimuovere le staffe di trasporto

- Il prodotto standard viene consegnato in due partite. Una contiene il caminetto in sé, l'altra la base o il piedistallo in ghisa.
- Rimuovere le viti dalle staffe per rilasciare la camera di combustione dal pallet.
- La camera di combustione deve essere posata sul lato posteriore per fissare la base. Prima di questa operazione, è necessario smontare le parti sfuse. Lo smontaggio è presentato a pagina 46.
- Prestare cautela durante lo smontaggio delle parti.

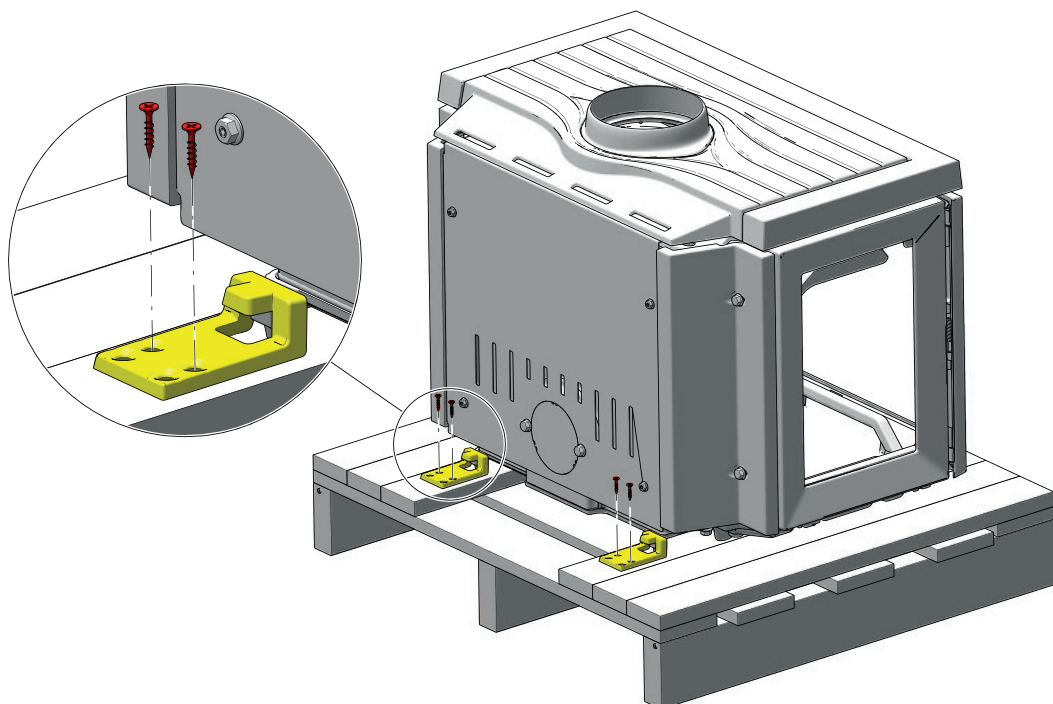



## SMONTAGGIO DELLE PARTI

1. Blocco dei ceppi
2. Grata inferiore interna
3. Fondo interno
4. Piastra refrattaria posteriore
5. Piastra del parafiamma
6. Deflettore di aspirazione

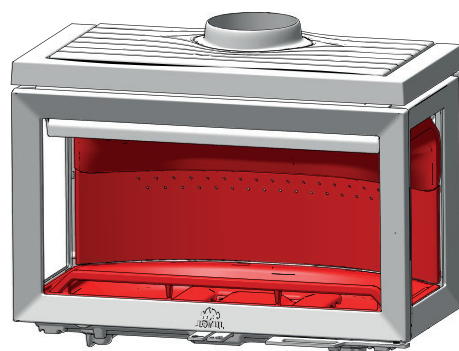

PREMERE QUI PER NAVIGARE ALLO SMONTAGGIO DELLE PARTI INTERNE

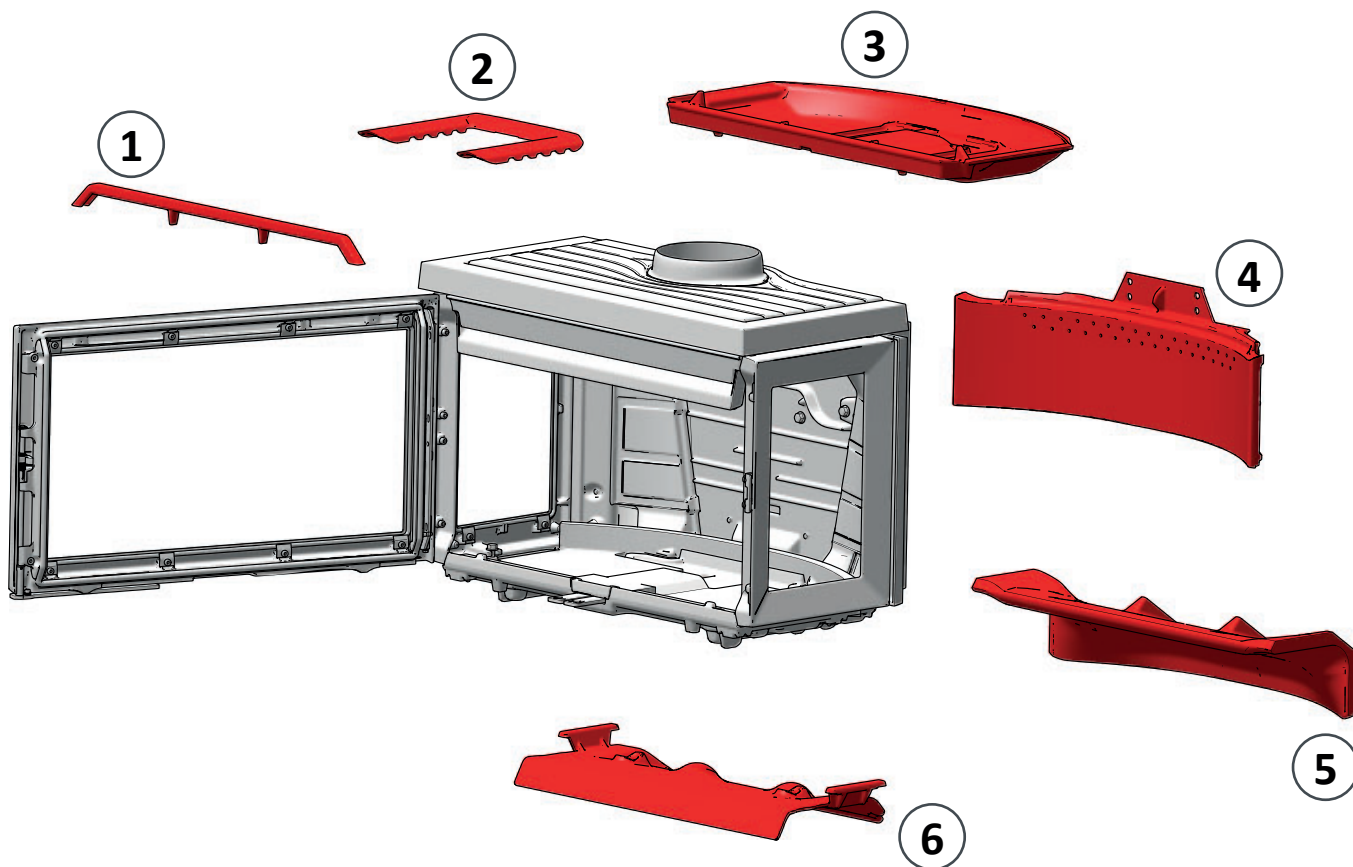



# INSTALLAZIONE DI JØTUL F 620 B - ARIA ESTERNA INFERIORE



F 620 Base

1

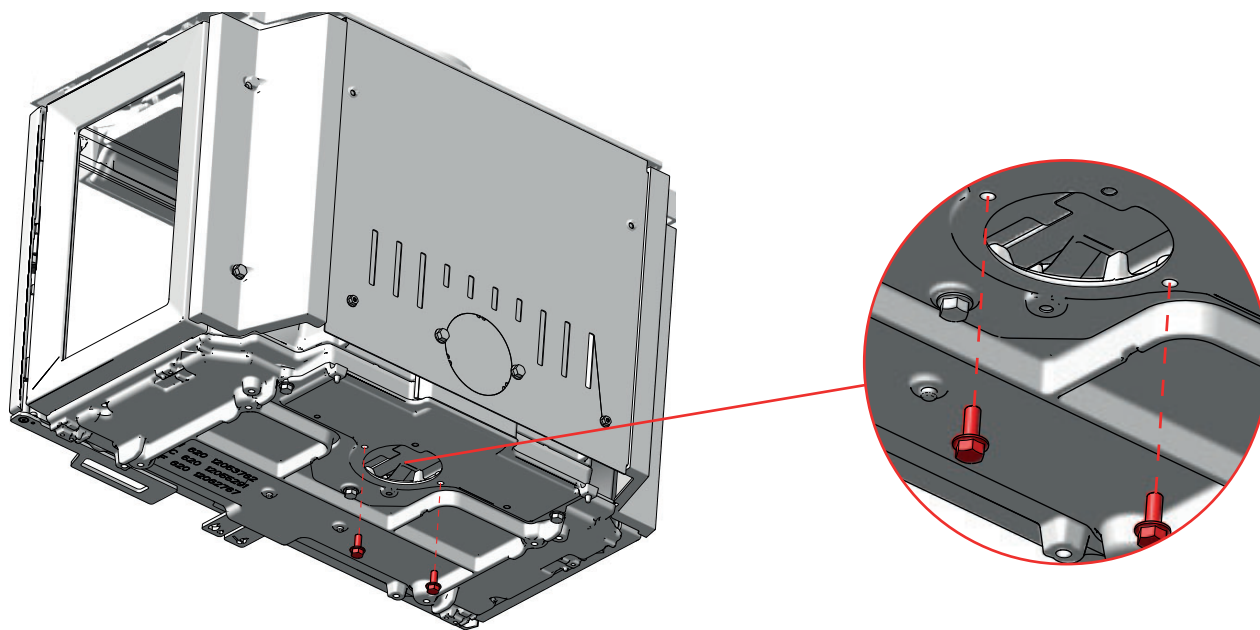

2

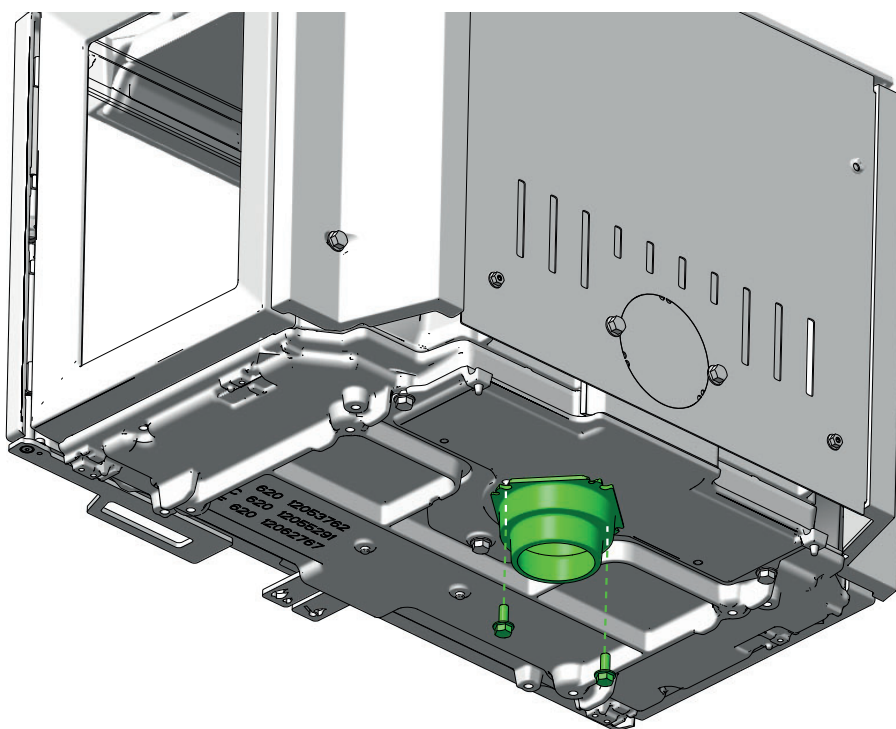





# INSTALLAZIONE DI JØTUL F 620 B - ARIA ESTERNA INFERIORE



F 620 Base

3

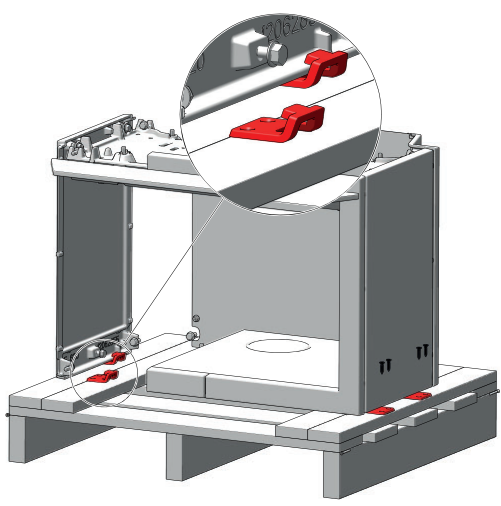

4

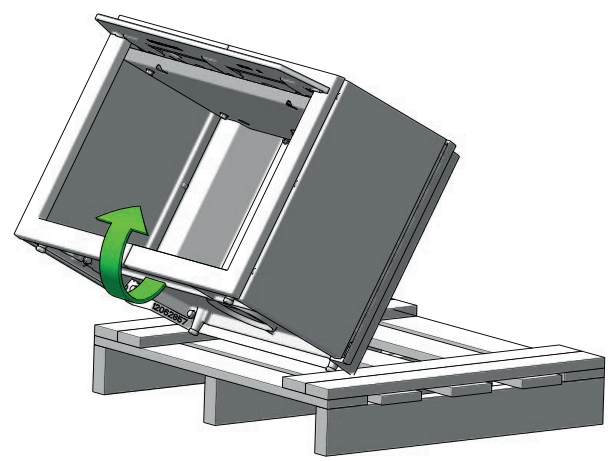

5

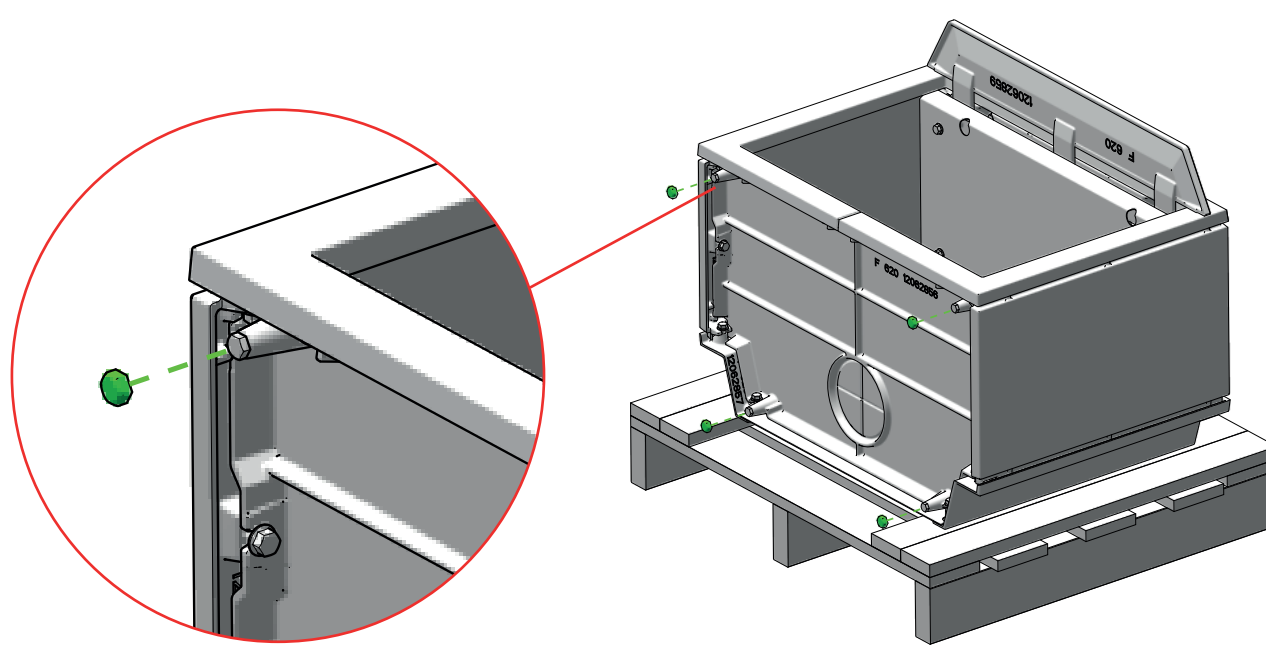



# INSTALLAZIONE DI JØTUL F 620 B - ARIA ESTERNA INFERIORE



F 620 Base

6

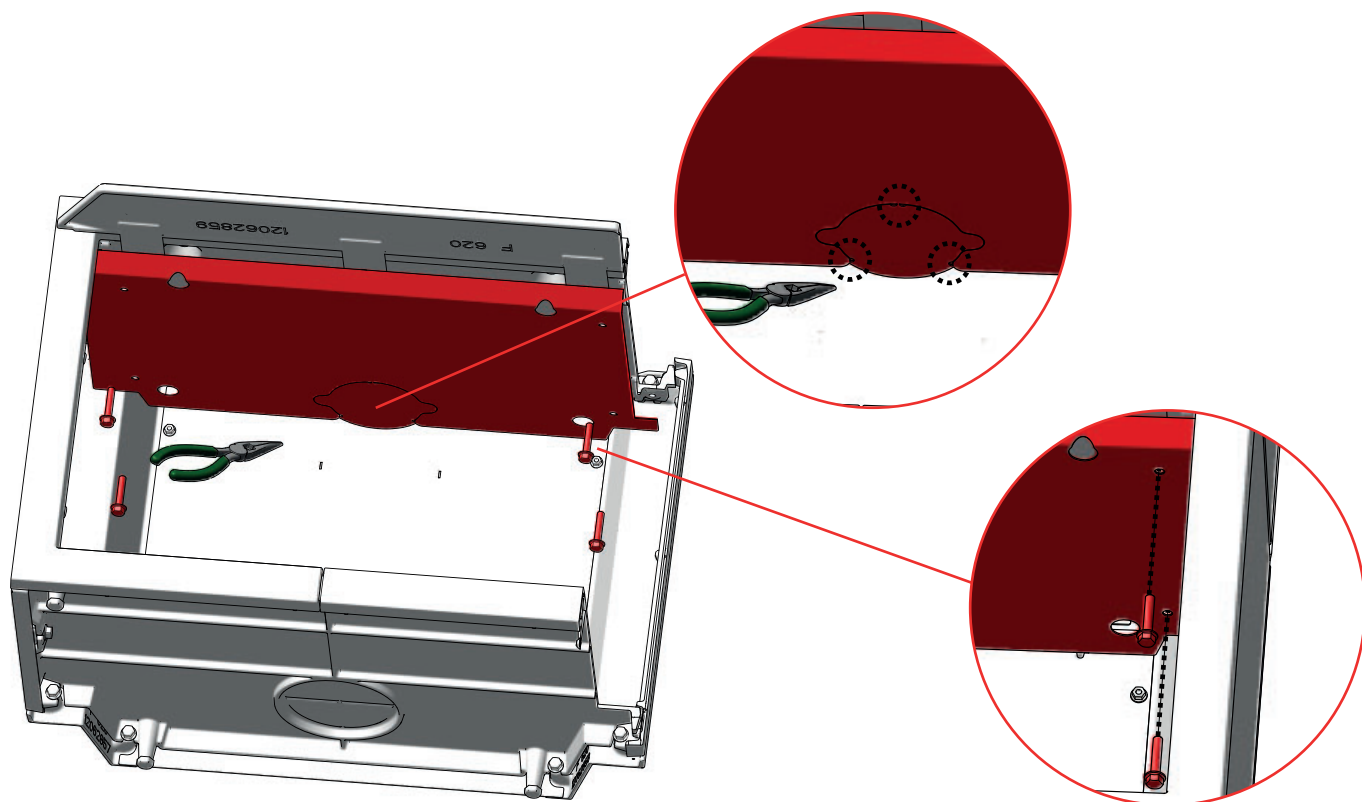

7

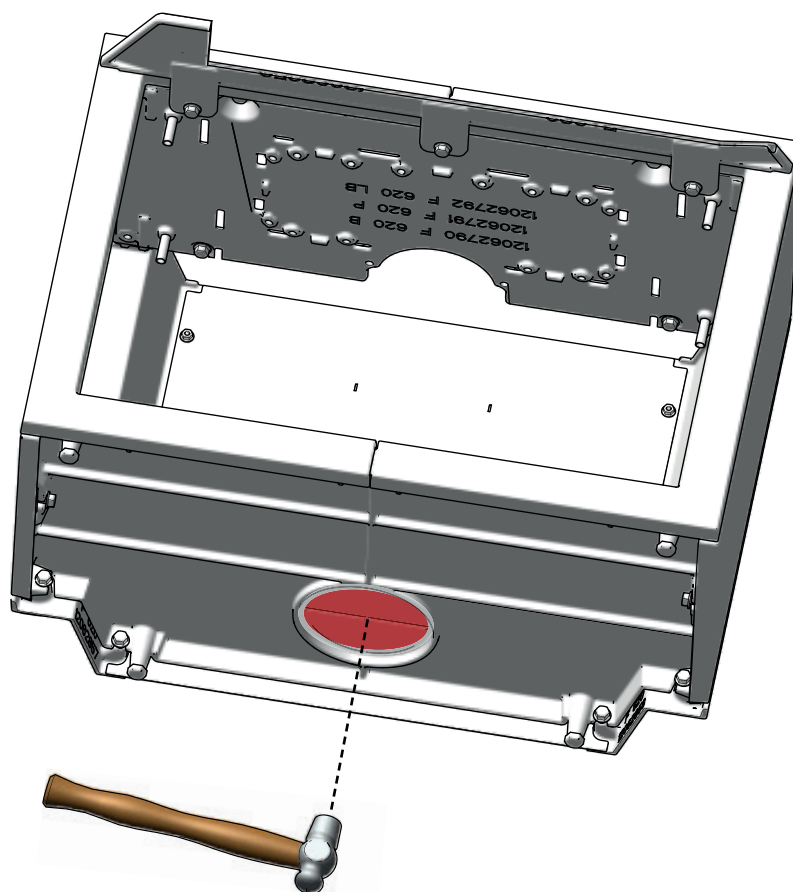



# INSTALLAZIONE DI JØTUL F 620 B - ARIA ESTERNA INFERIORE



F 620 Base

8

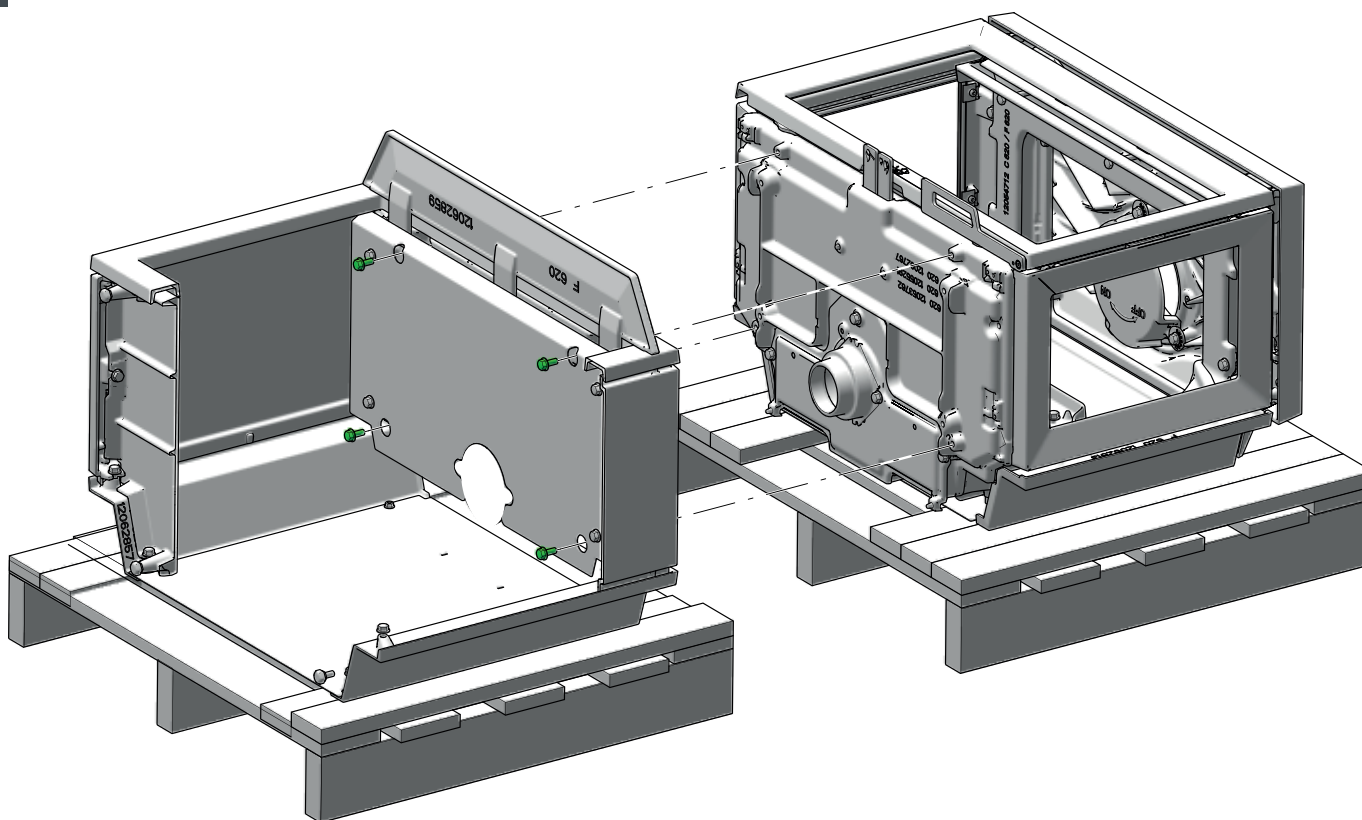

9

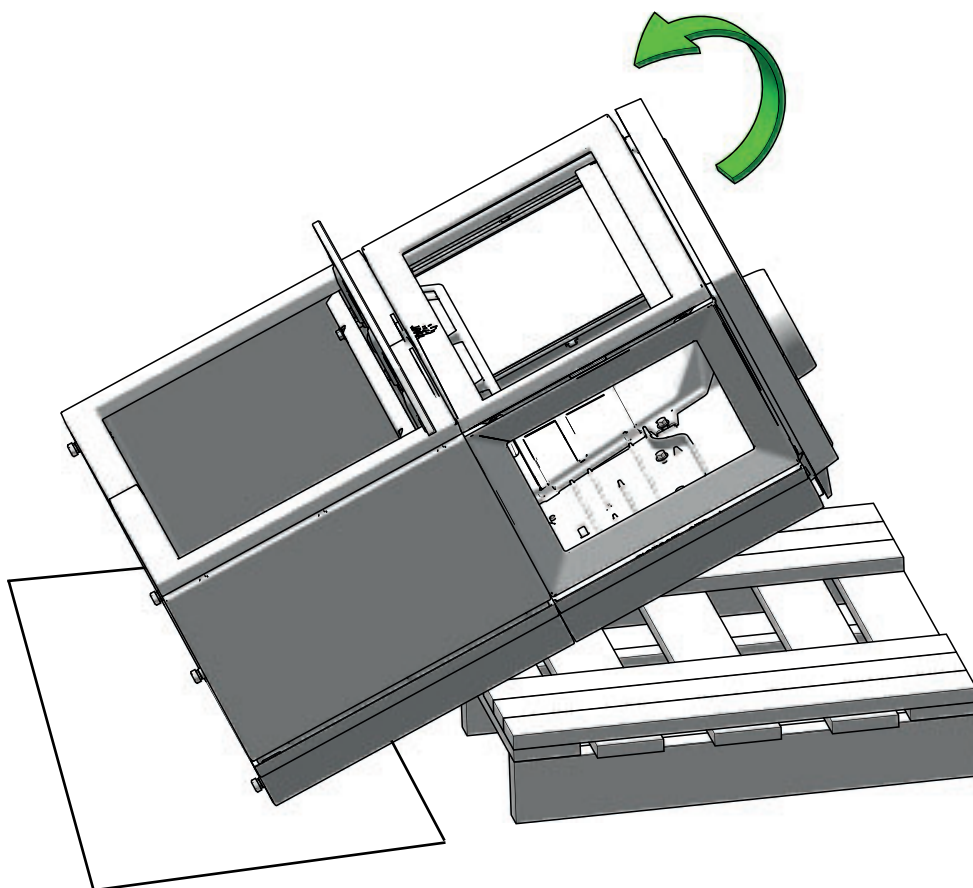



# INSTALLAZIONE DI JØTUL F 620 B - ARIA ESTERNA INFERIORE



F 620 Base

10

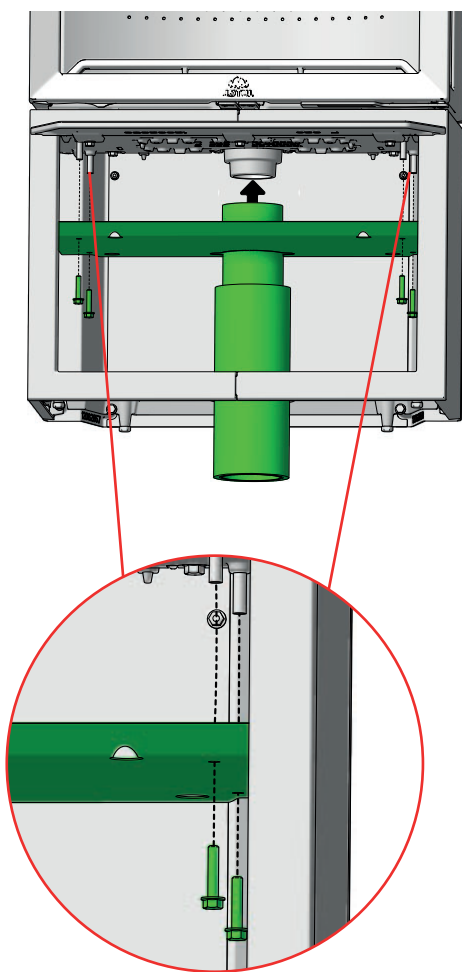

11

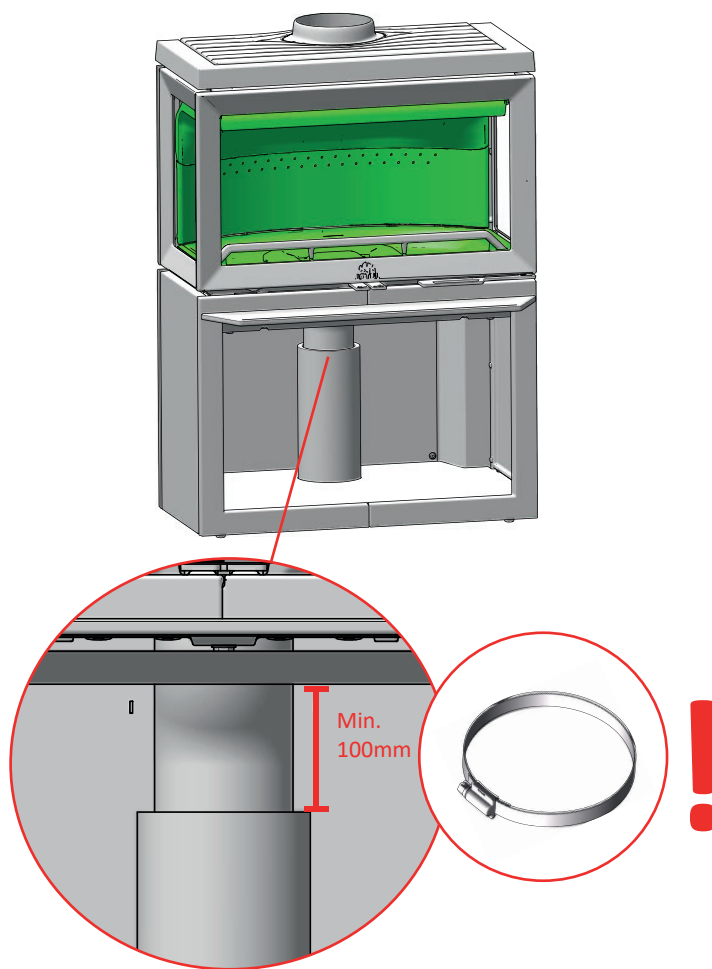

12

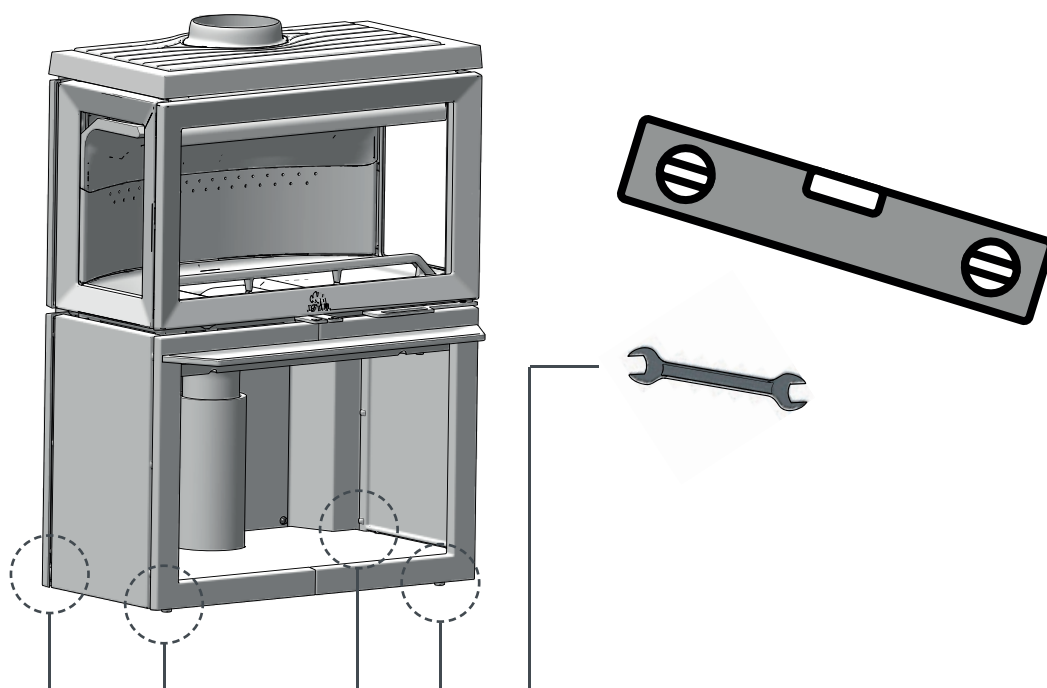



# INSTALLAZIONE DI JØTUL F 620 B - ARIA ESTERNA POSTERIORE



F 620 Base

1

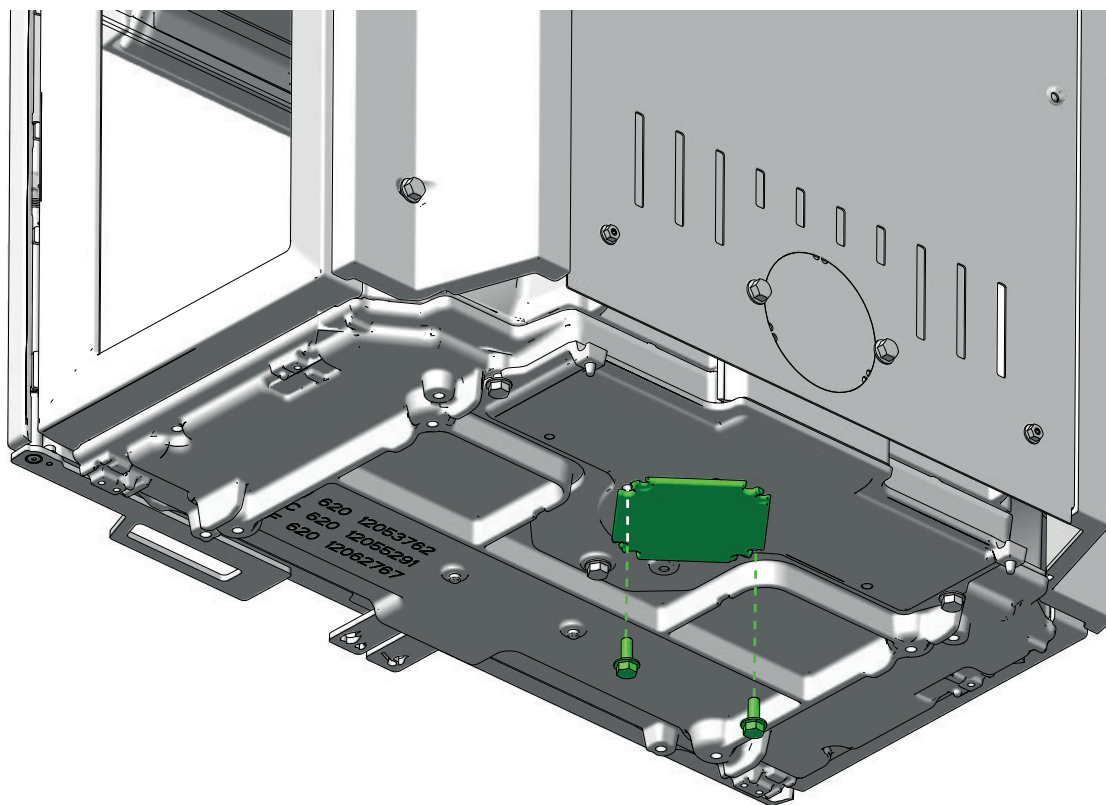

2

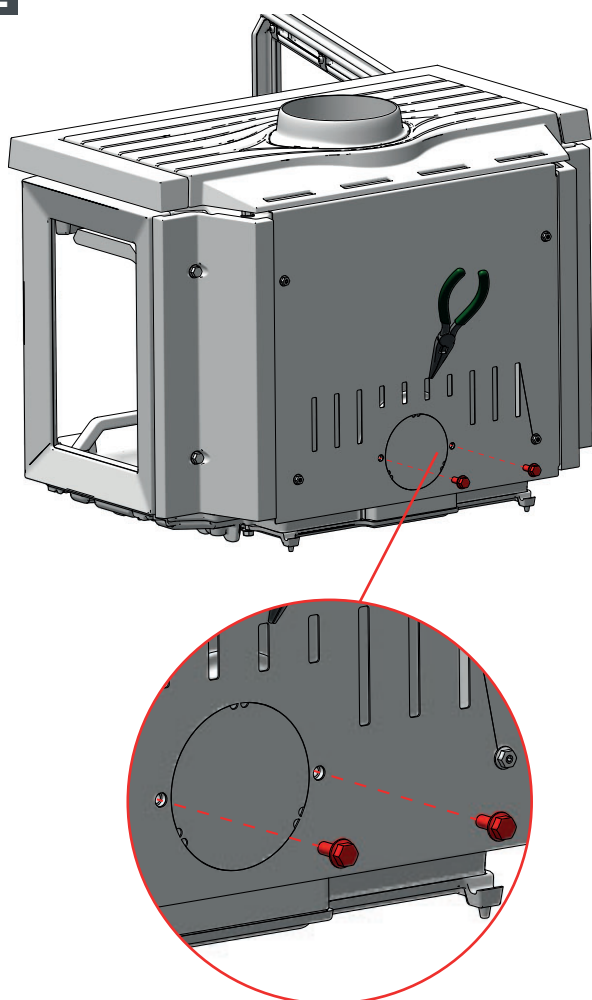

3

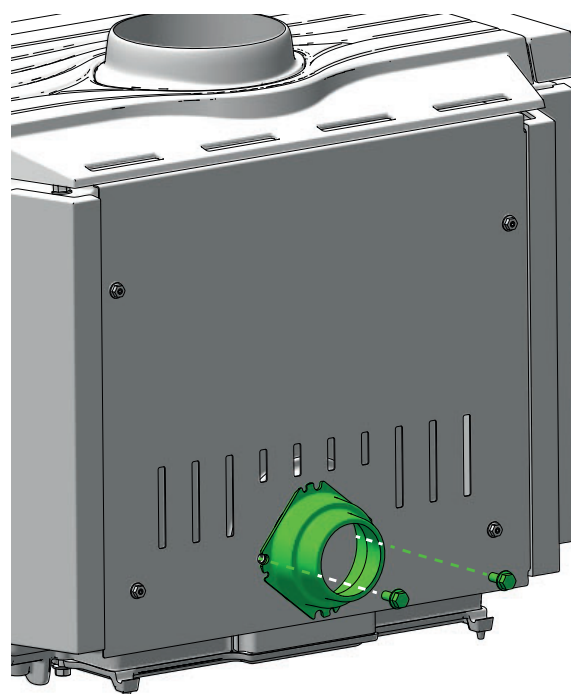



# INSTALLAZIONE DI JØTUL F 620 B - ARIA ESTERNA POSTERIORE



F 620 Base

4

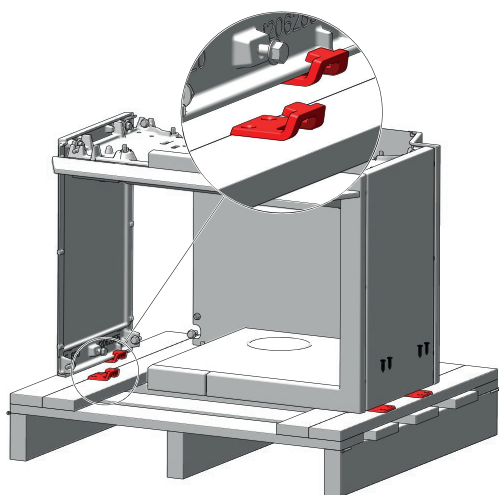

5

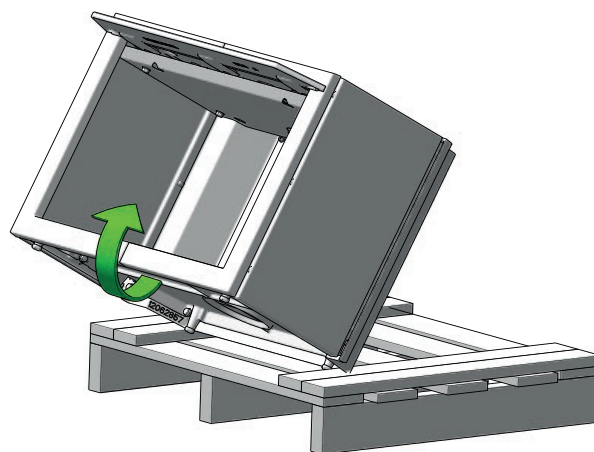

6

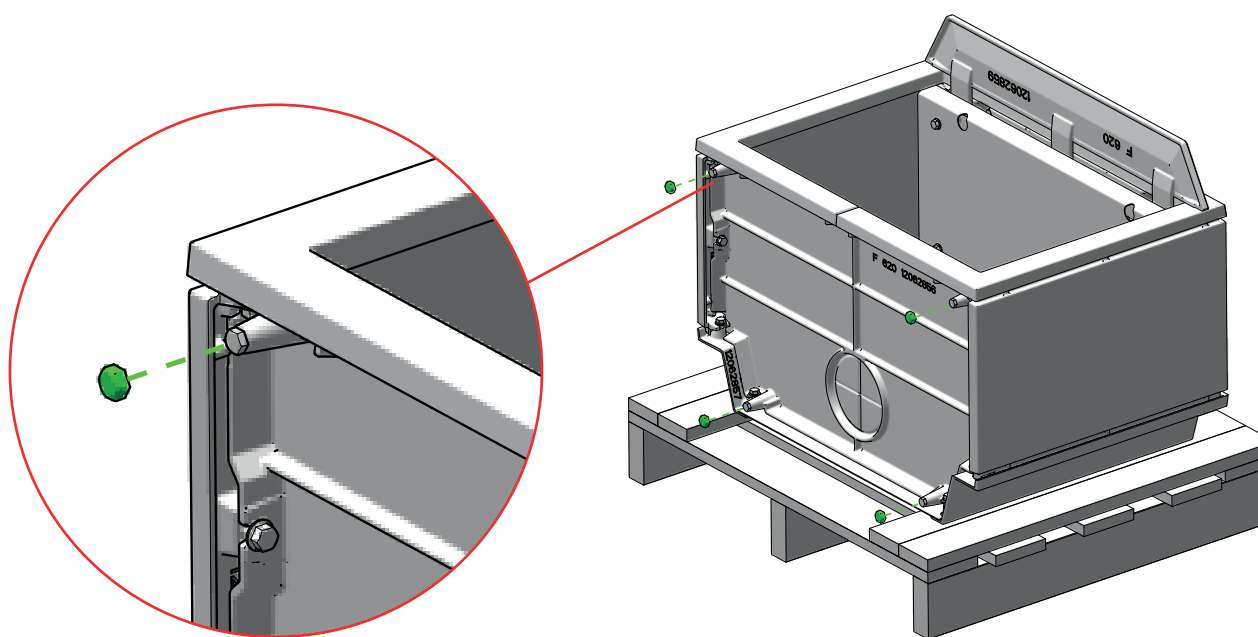



# INSTALLAZIONE DI JØTUL F 620 B - ARIA ESTERNA POSTERIORE



620 Base

7

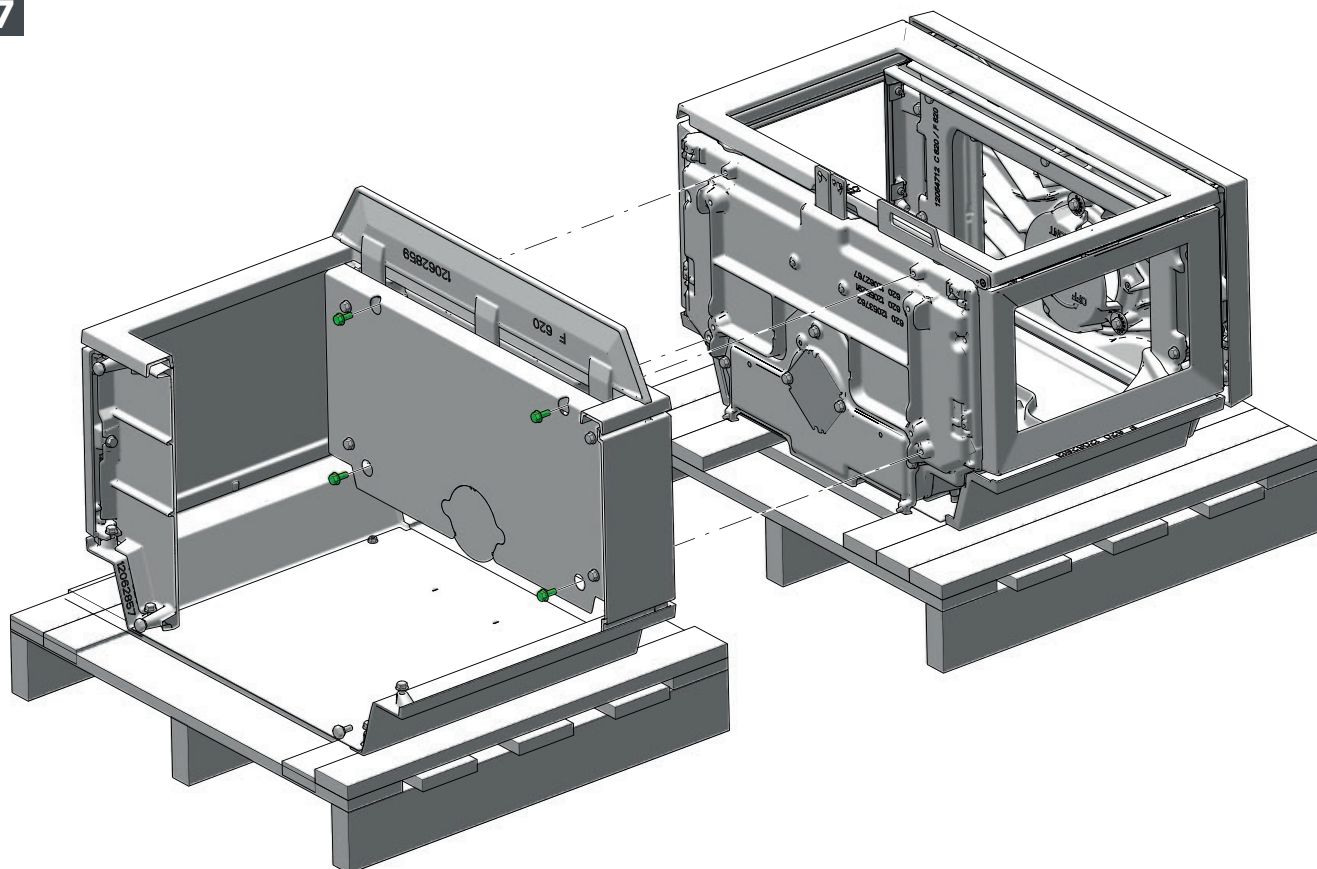

8

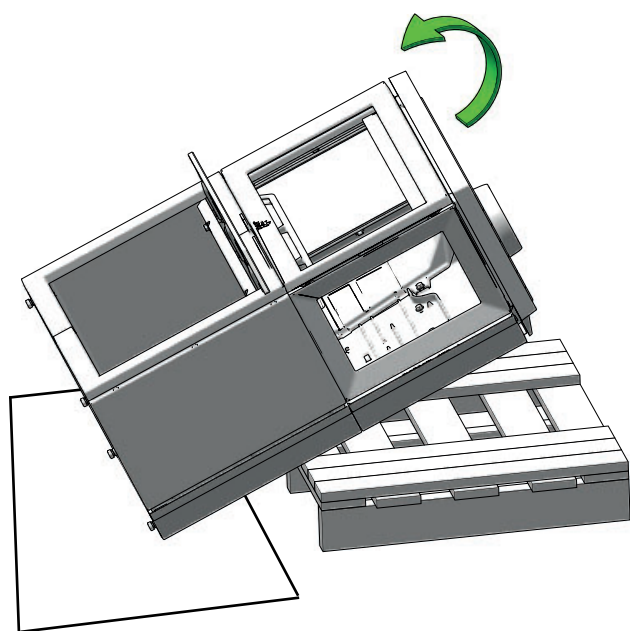

9

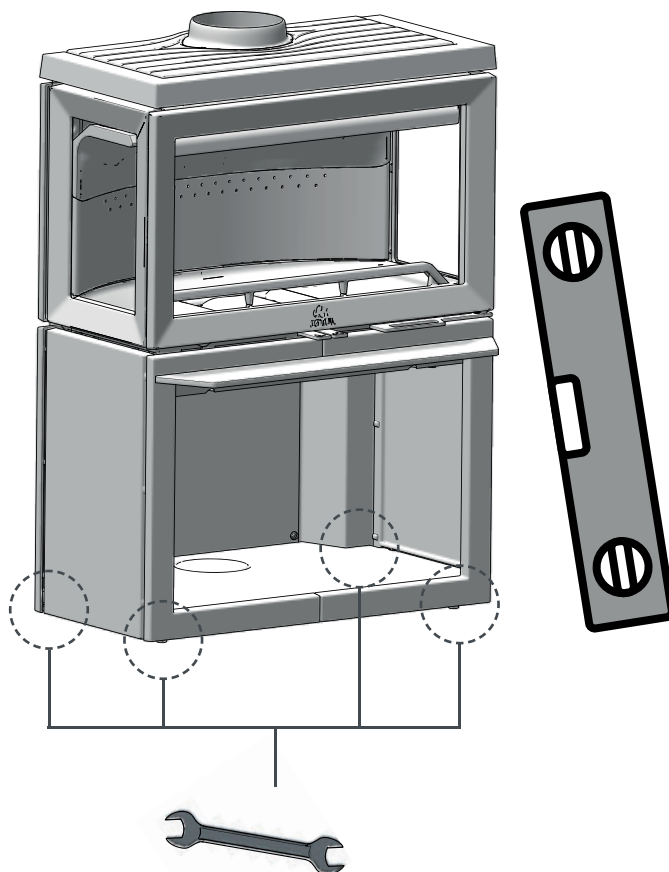



# INSTALLAZIONE DI JØTUL F 620 P - ARIA ESTERNA INFERIORE

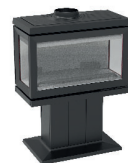

F 620  
Pedestal

1

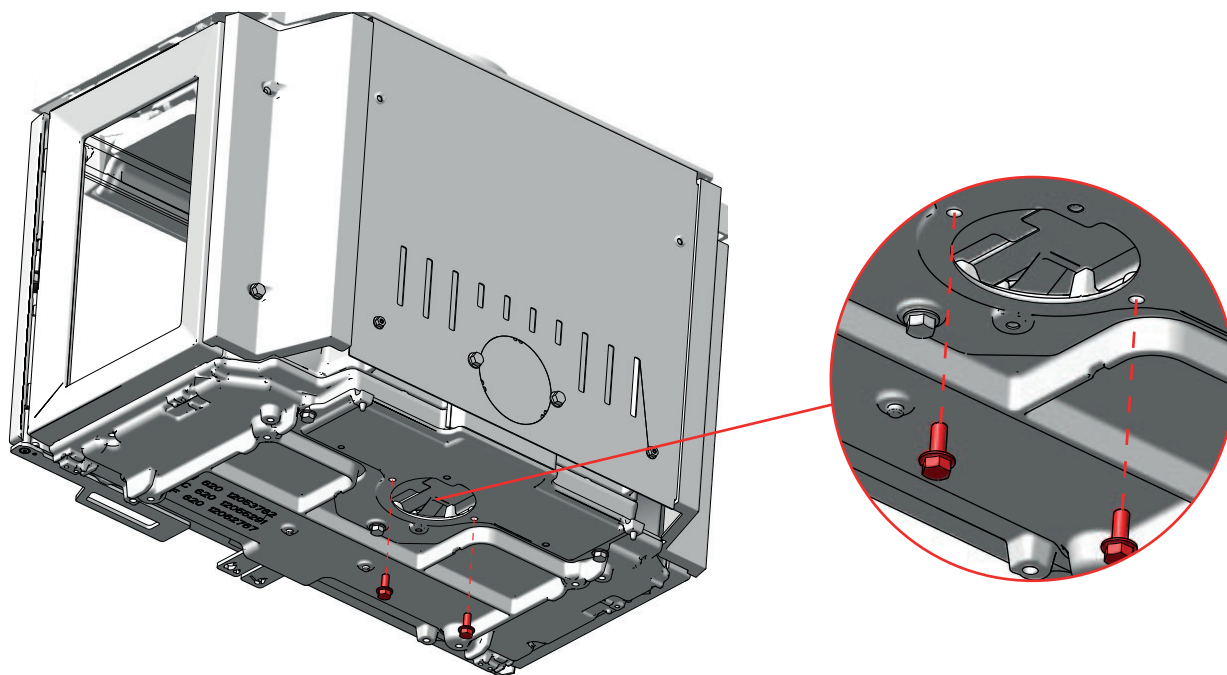

2

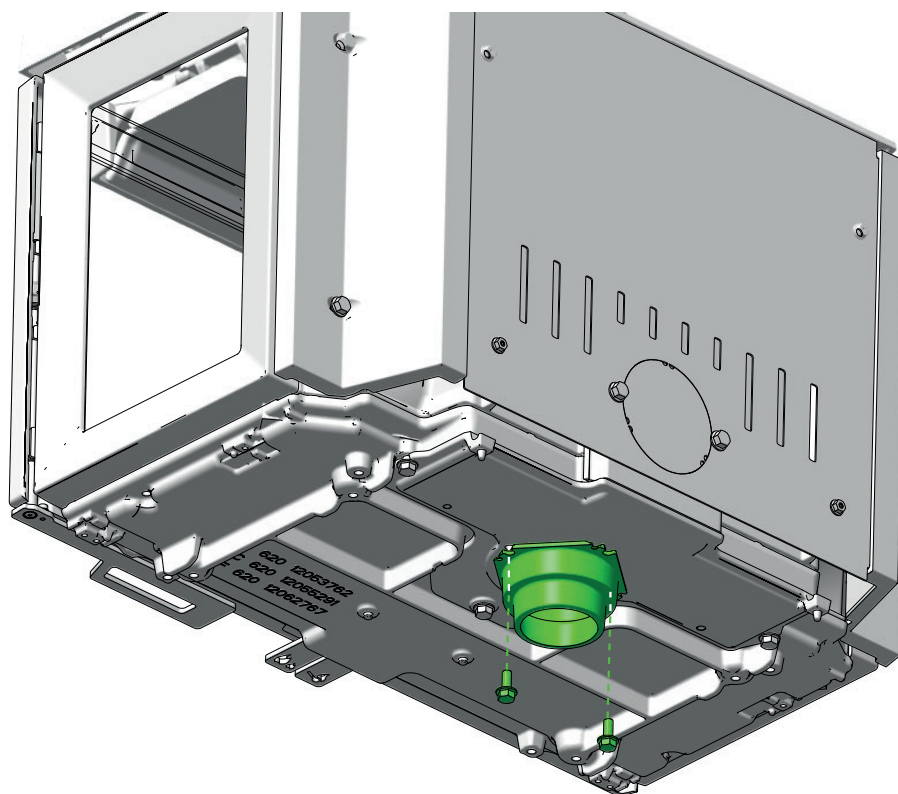





# INSTALLAZIONE DI JØTUL F 620 P - ARIA ESTERNA INFERIORE



F 620  
Pedestal

3

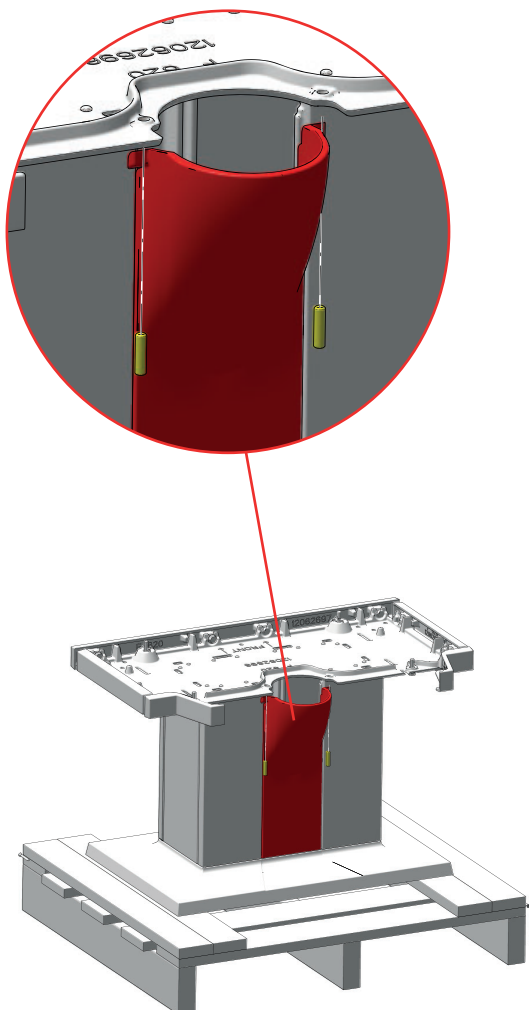

4

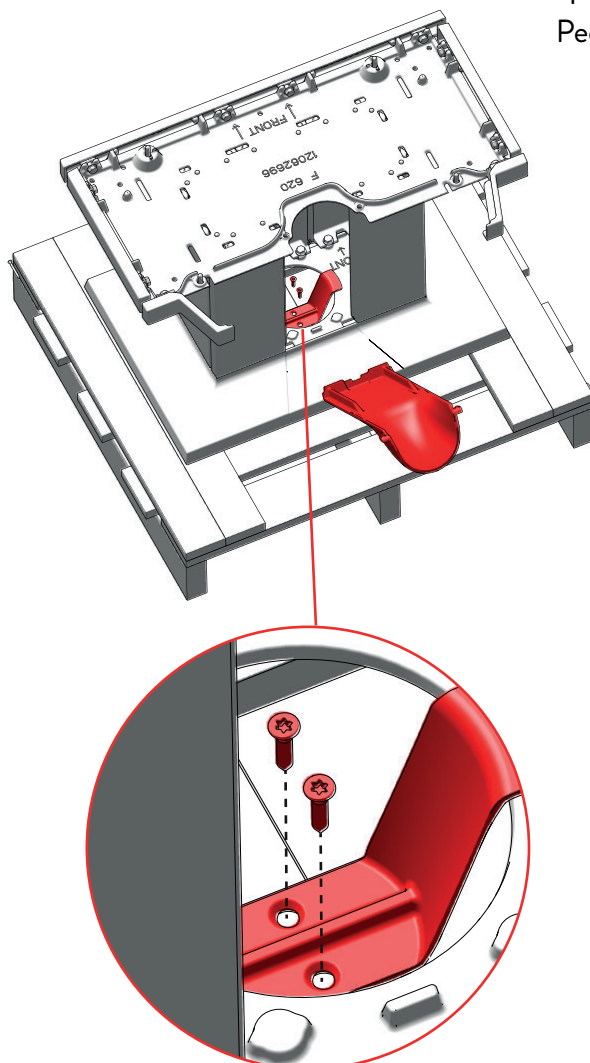

5

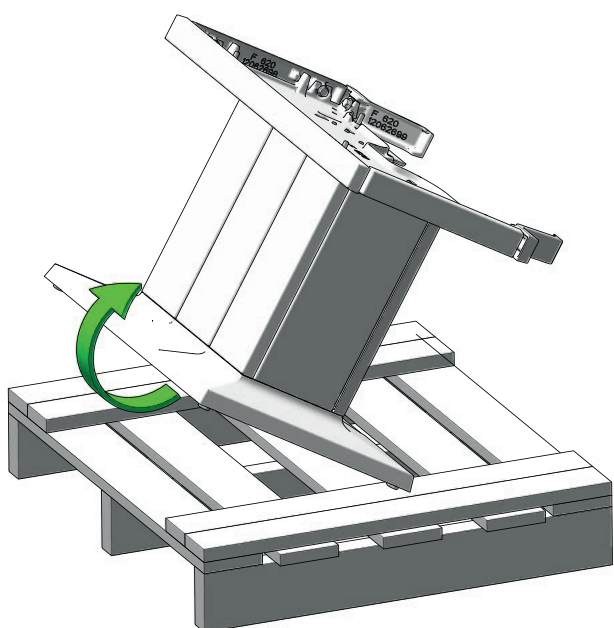

6

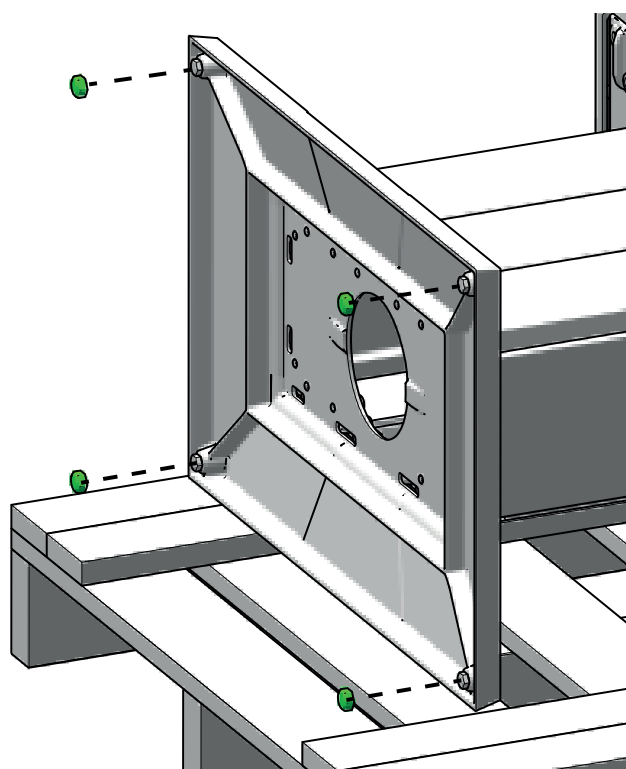



# INSTALLAZIONE DI JØTUL F 620 P - ARIA ESTERNA INFERIORE



F 620  
Pedestal

7

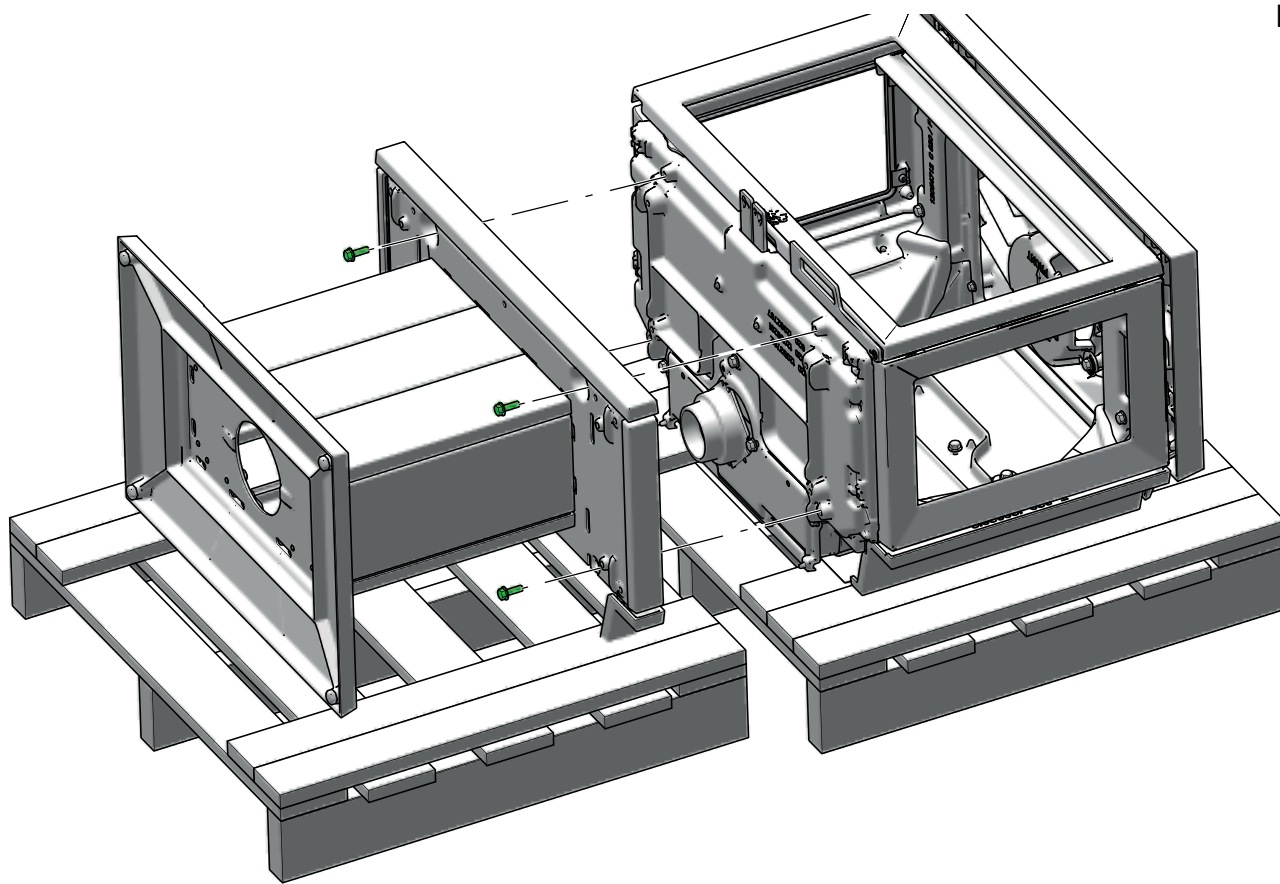

8

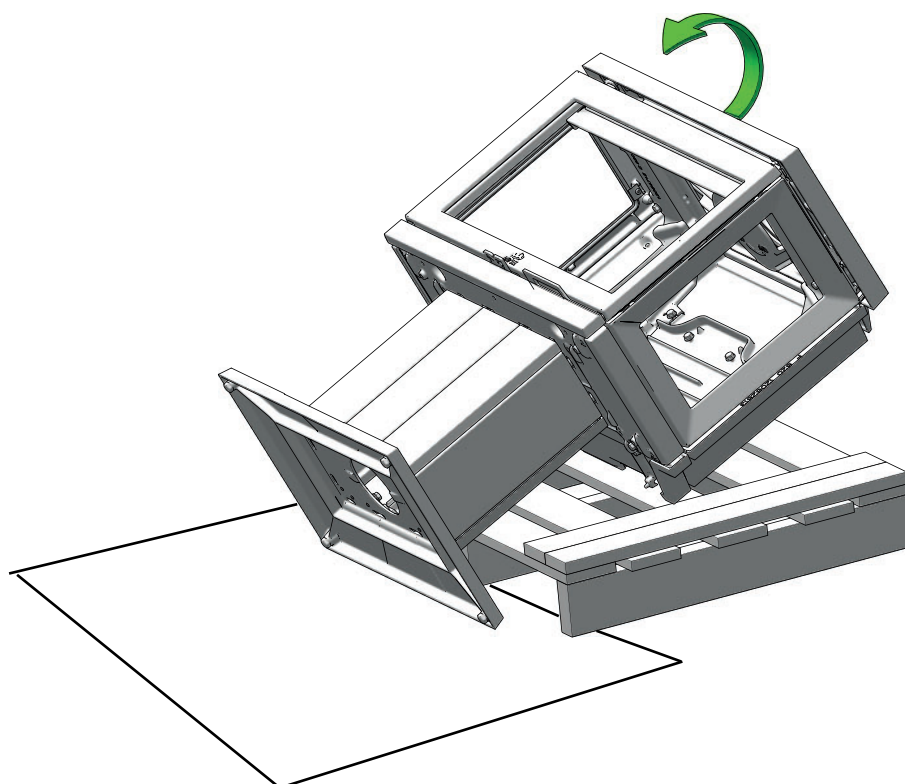



# INSTALLAZIONE DI JØTUL F 620 P - ARIA ESTERNA INFERIORE

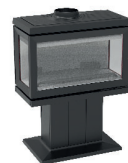

F 620  
Pedestal

9

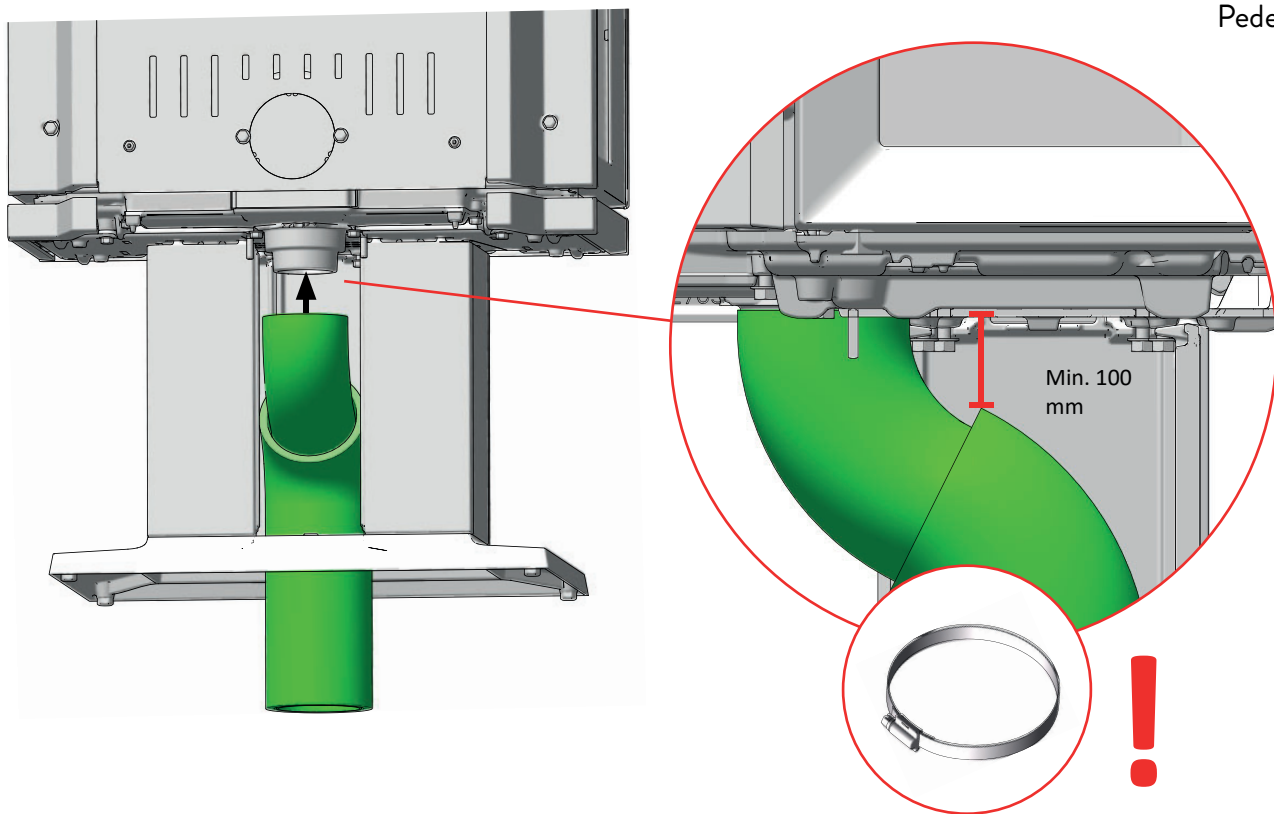

10

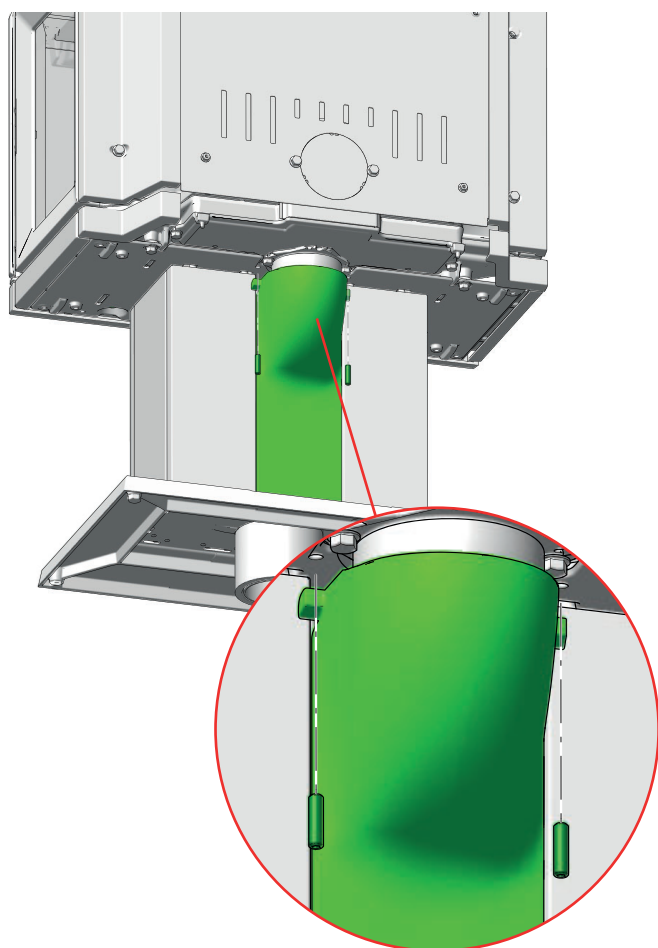

11

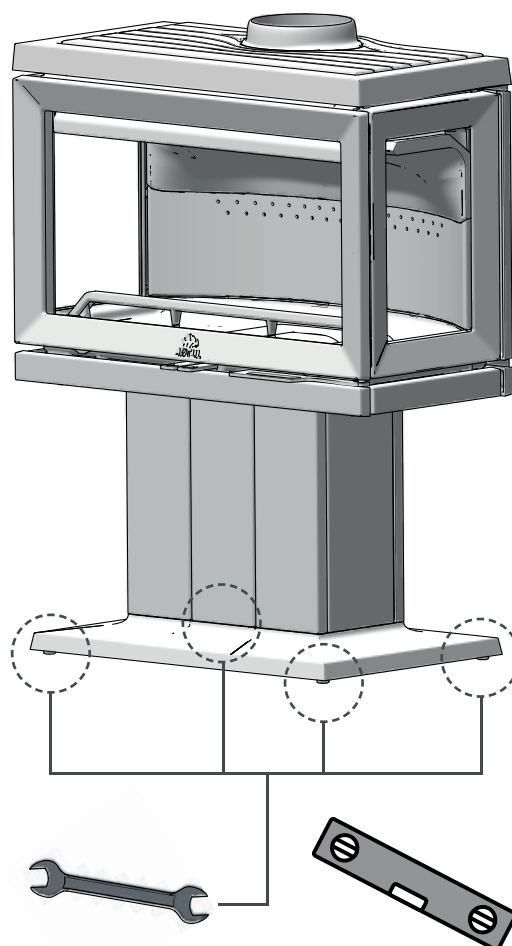



# INSTALLAZIONE DI JØTUL F 620 P - ARIA ESTERNA POSTERIORE



F 620  
Pedestal

1

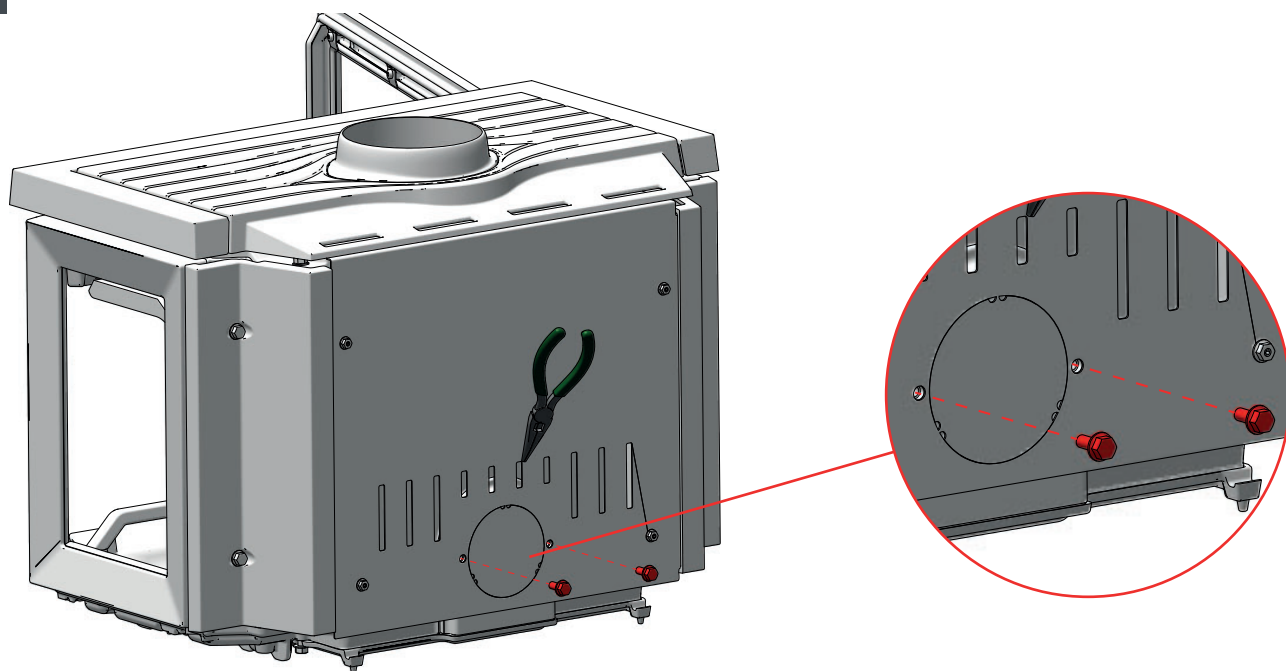

2

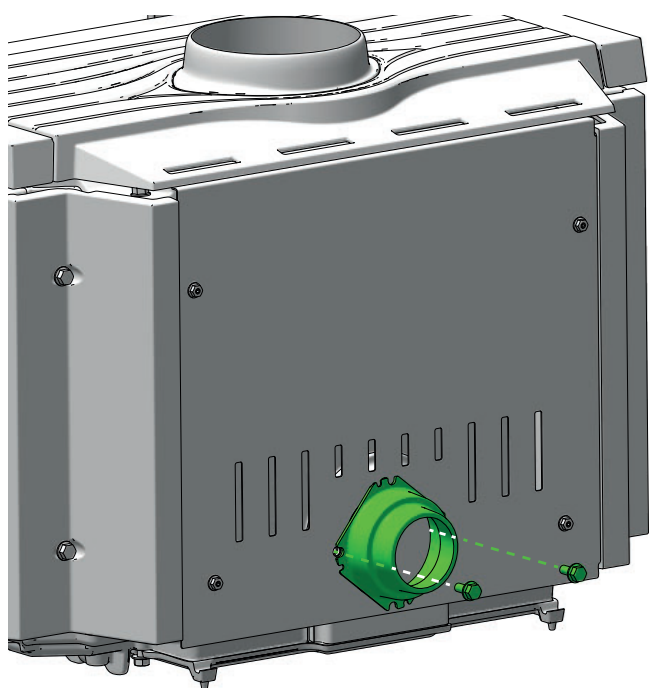

3

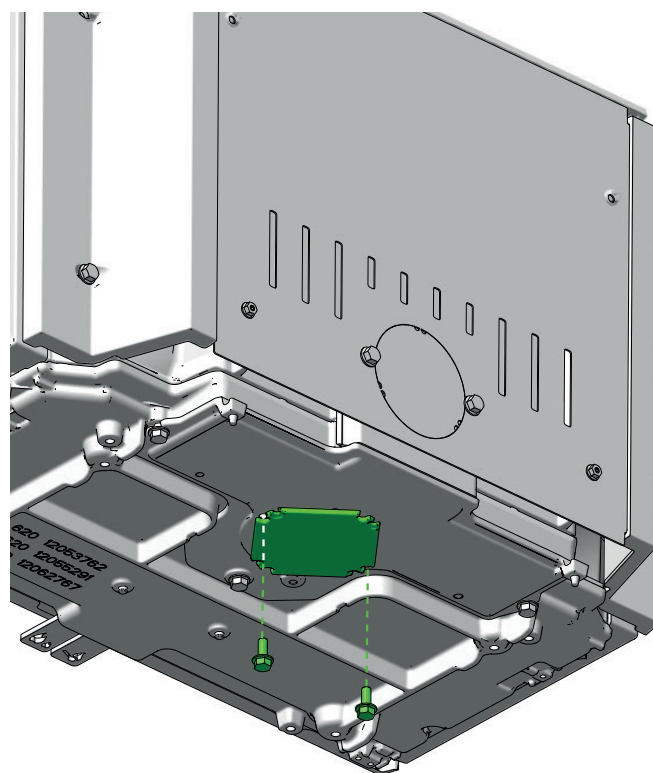



# INSTALLAZIONE DI JØTUL F 620 P - ARIA ESTERNA POSTERIORE

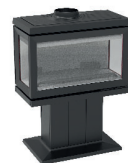

F 620  
Pedestal

4

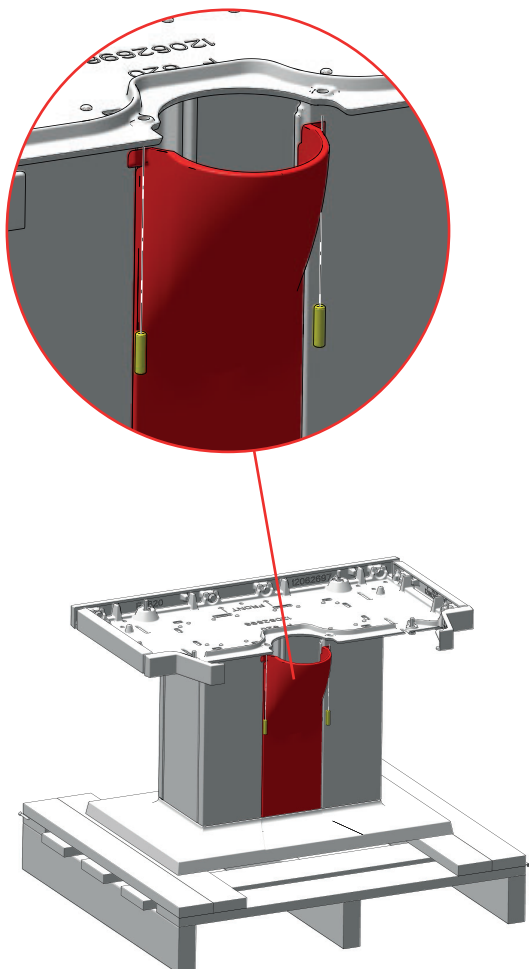

5

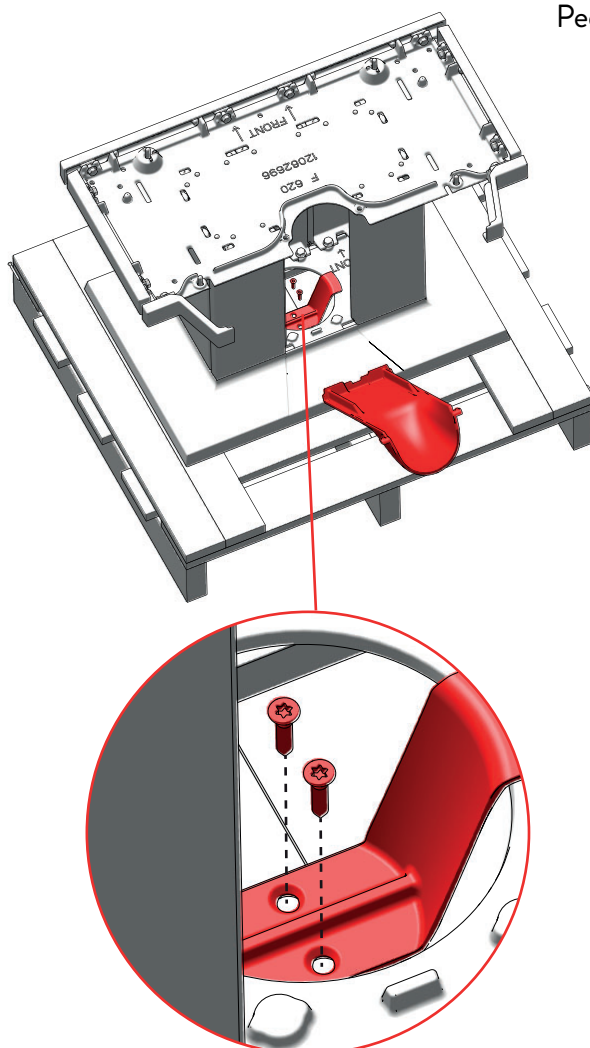

6

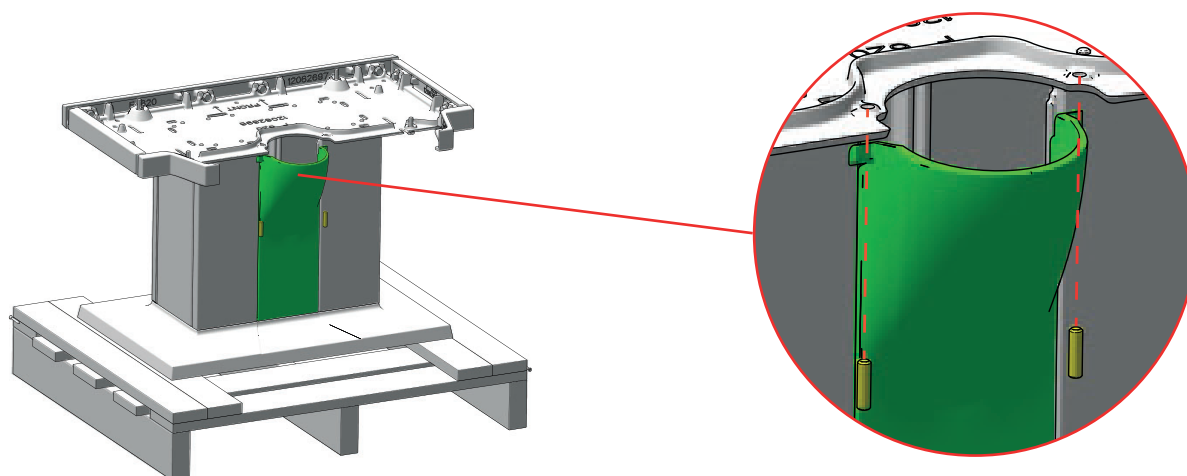



# INSTALLAZIONE DI JØTUL F 620 P - ARIA ESTERNA POSTERIORE

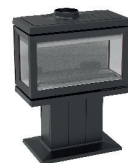

F 620  
Pedestal

7

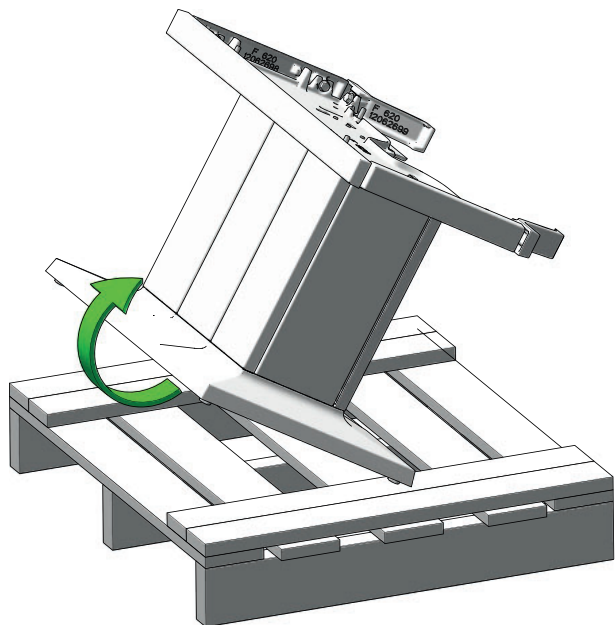

8

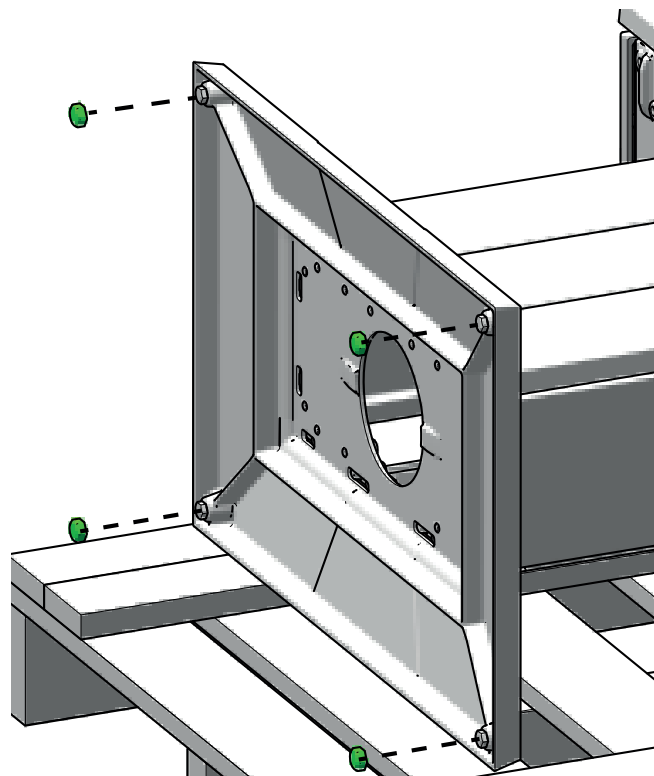

9

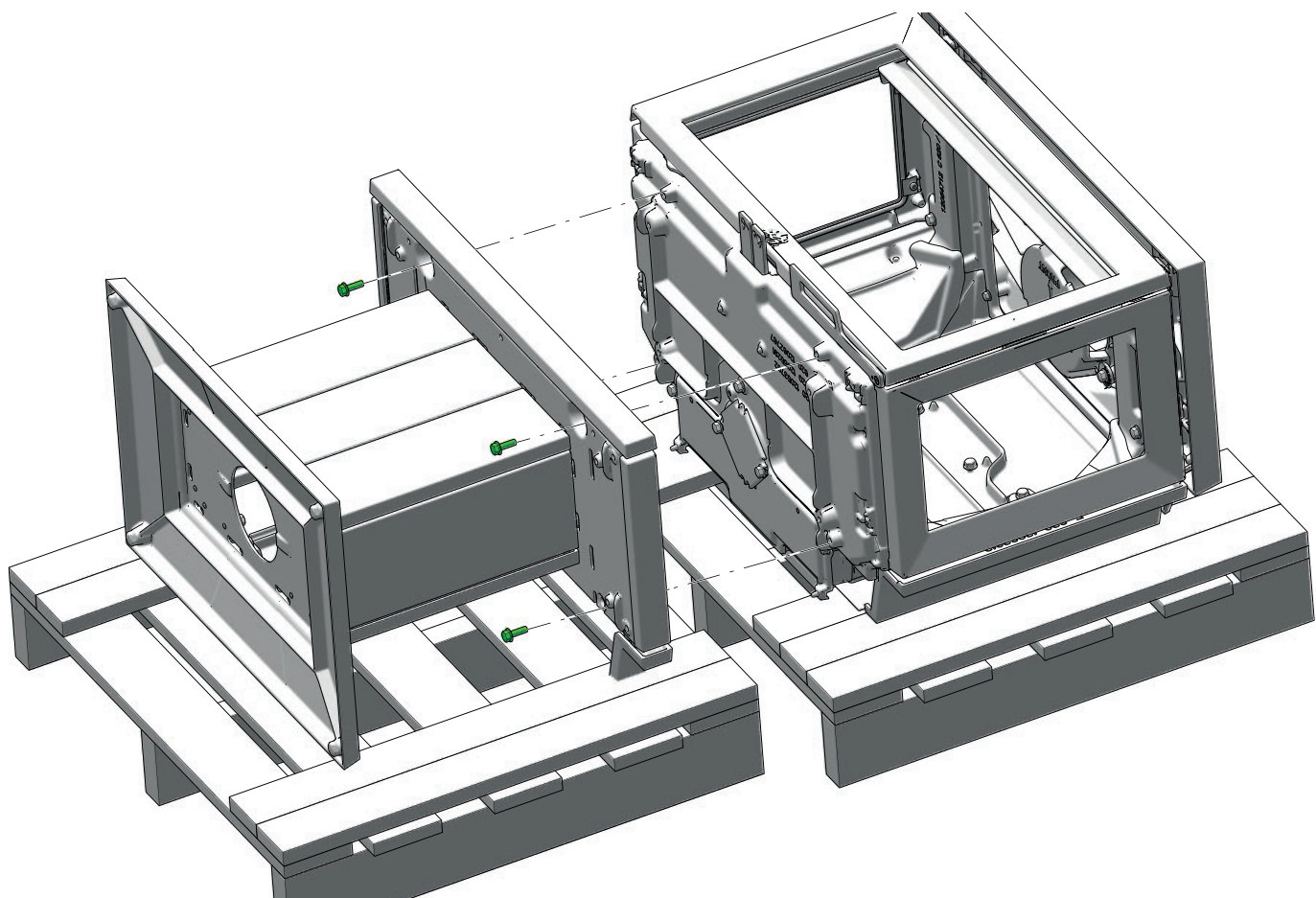

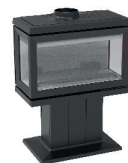

F 620  
Pedestal

10

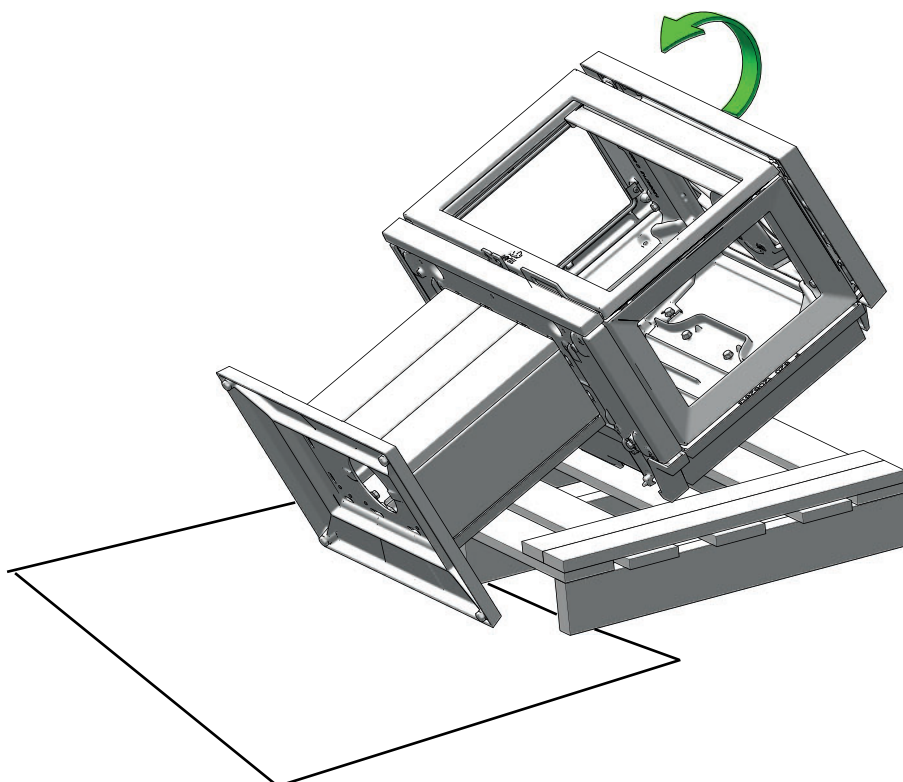

11

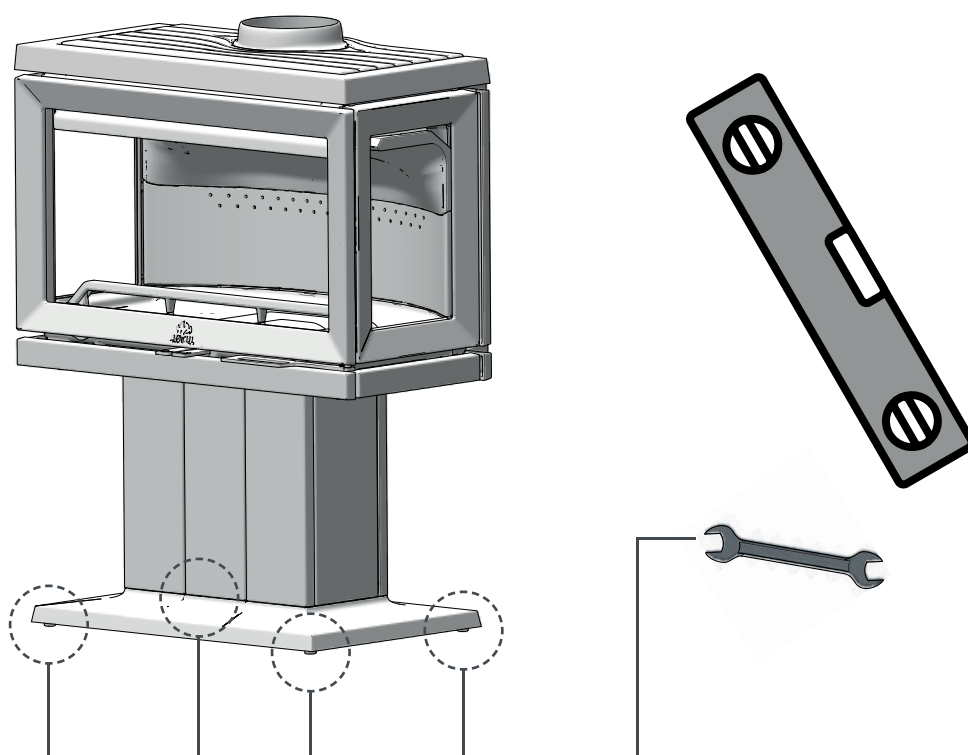



# INSTALLAZIONE DI JØTUL F 620 LB - SENZA CONDOTTO PER L'ARIA ESTERNA



F 620  
Low Base

1

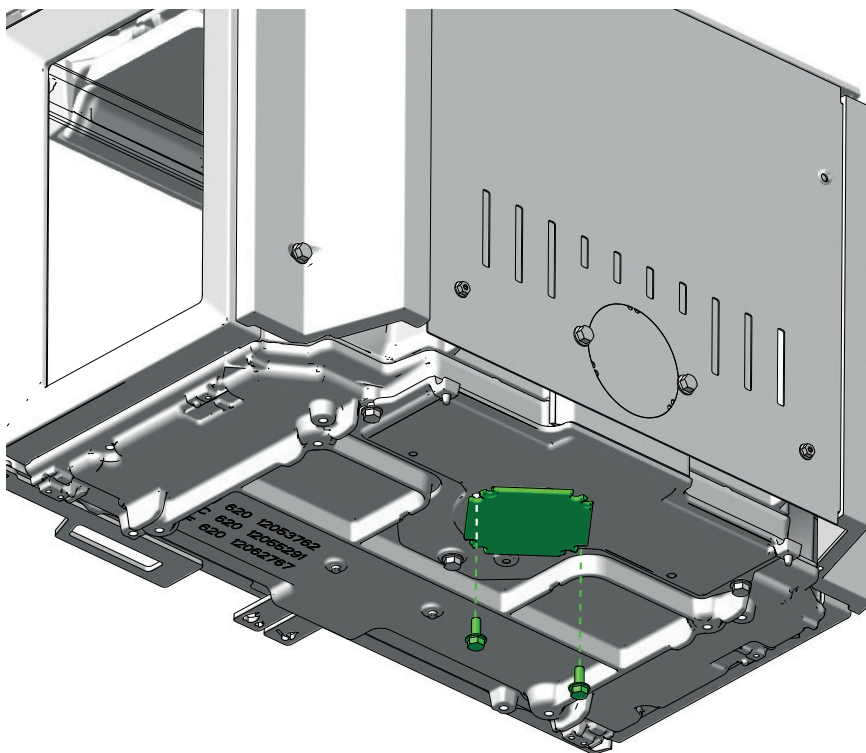

2

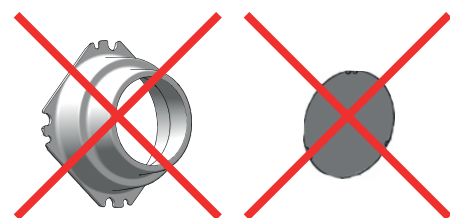
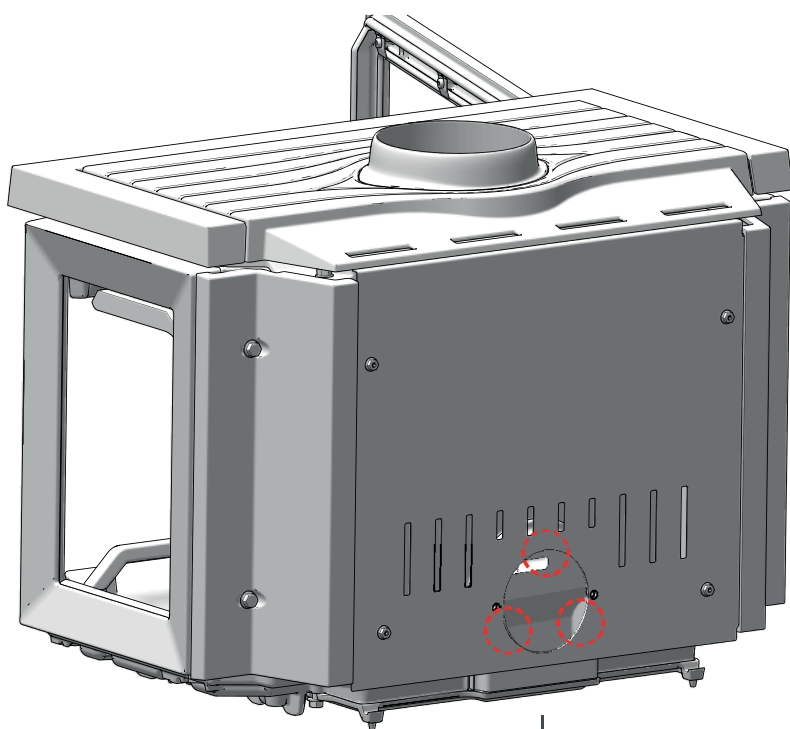





# INSTALLAZIONE DI JØTUL F 620 LB - ARIA ESTERNA INFERIORE

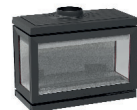

F 620  
Low Base

1

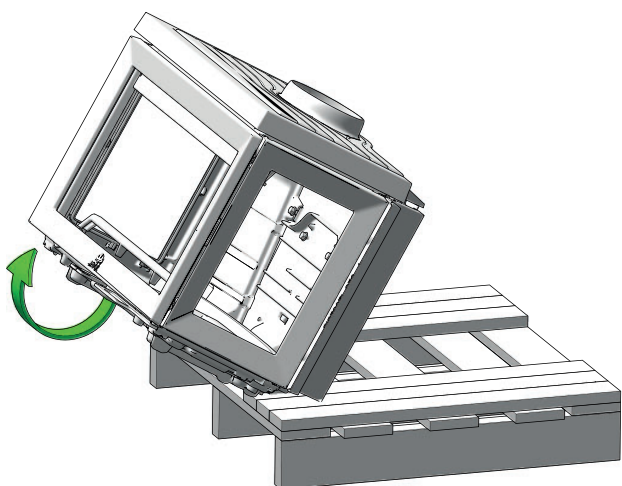

2

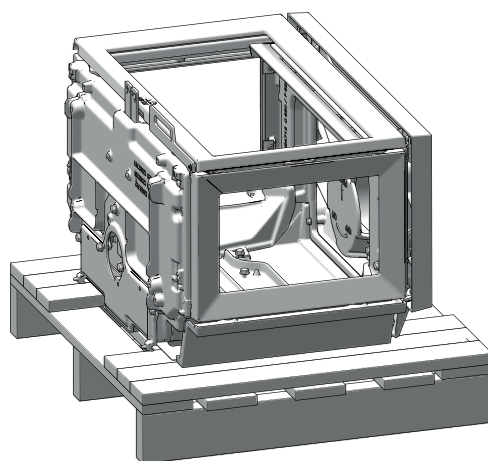

3

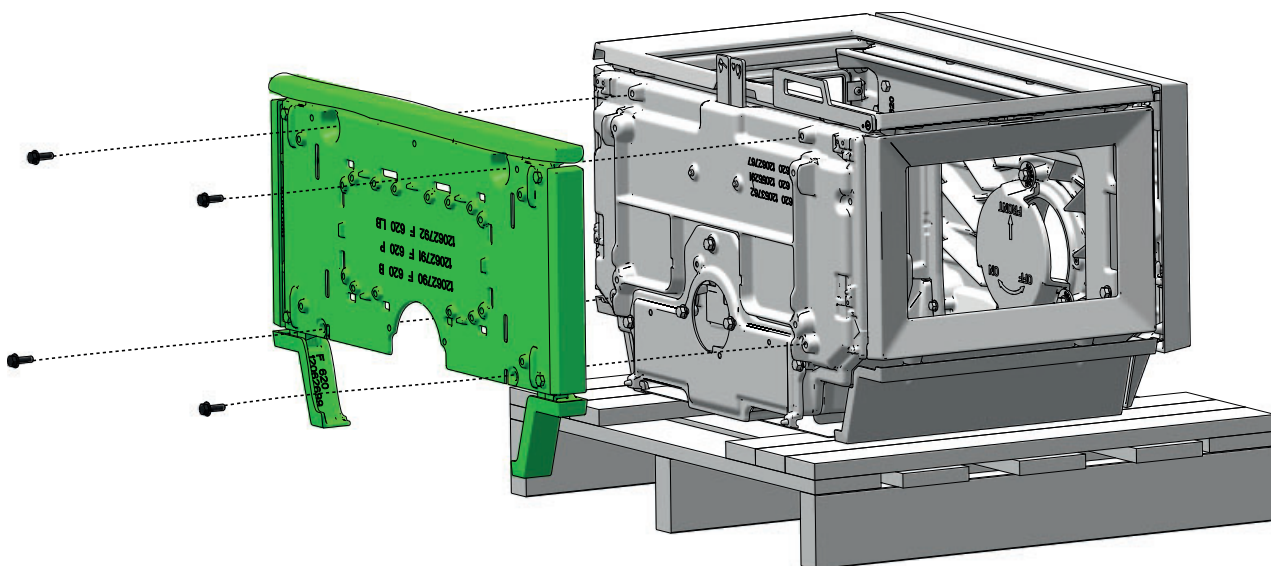

4

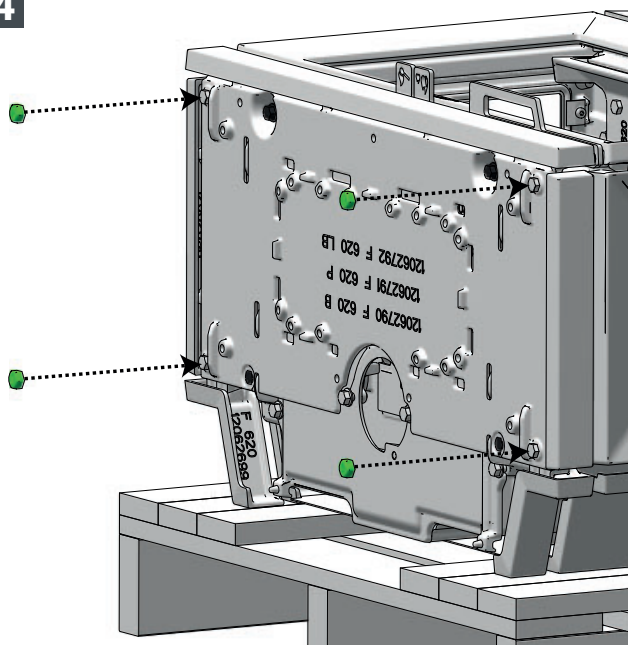

5

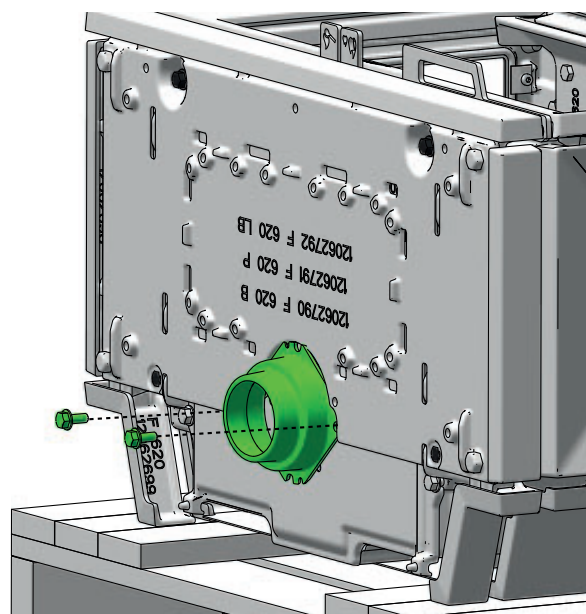



6

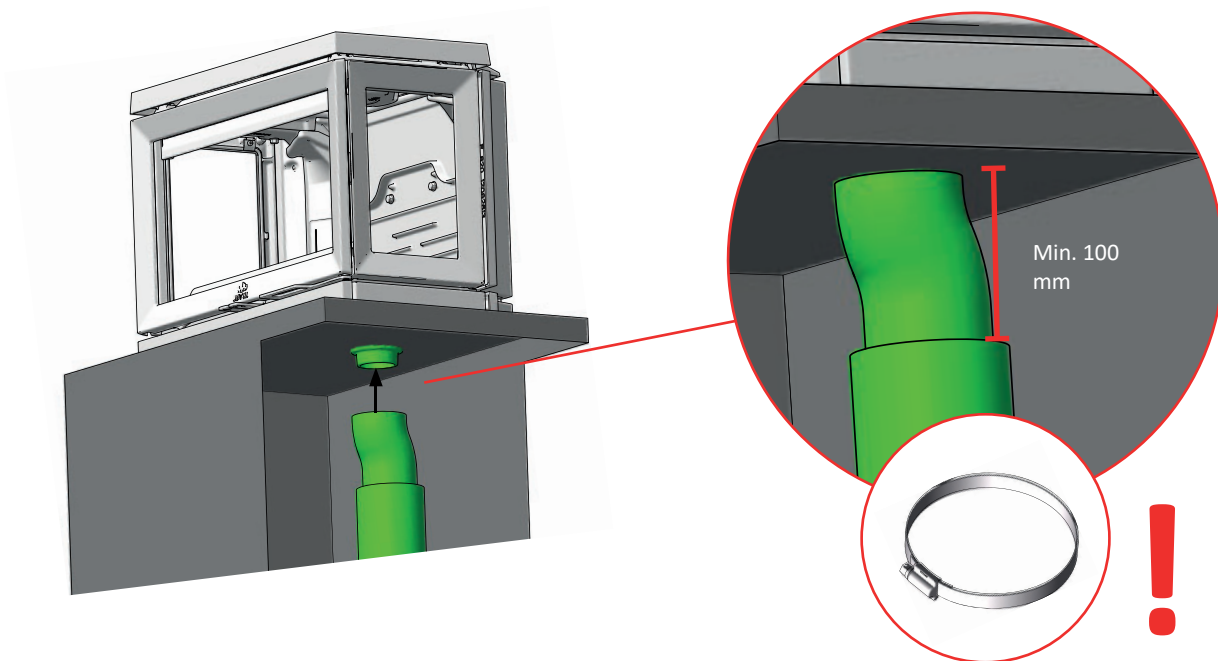



# INSTALLAZIONE DI JØTUL F 620 LB - ARIA ESTERNA POSTERIORE



F 620  
Low Base

1

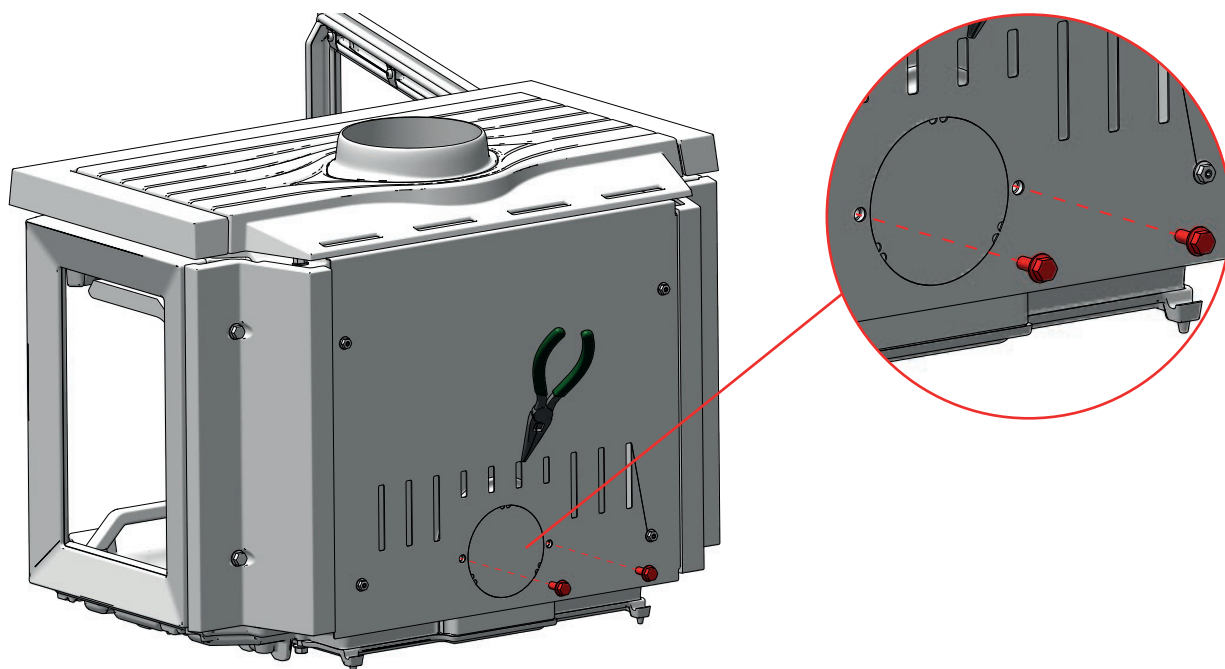

2

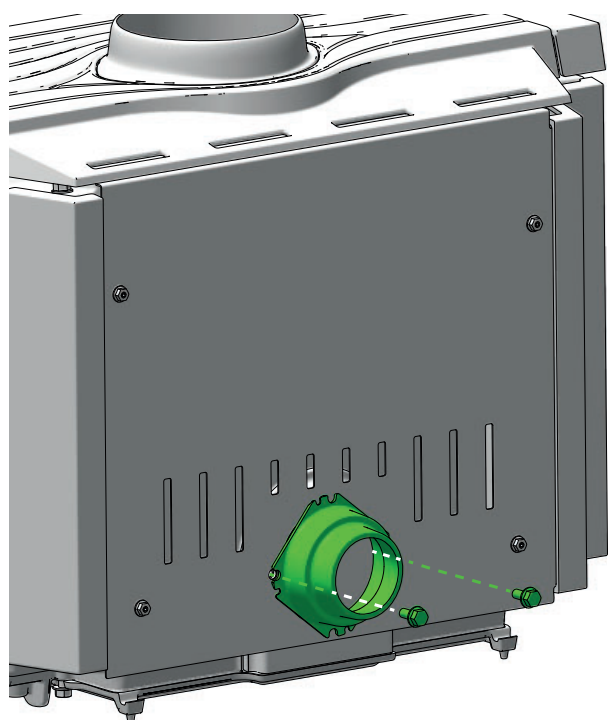

3

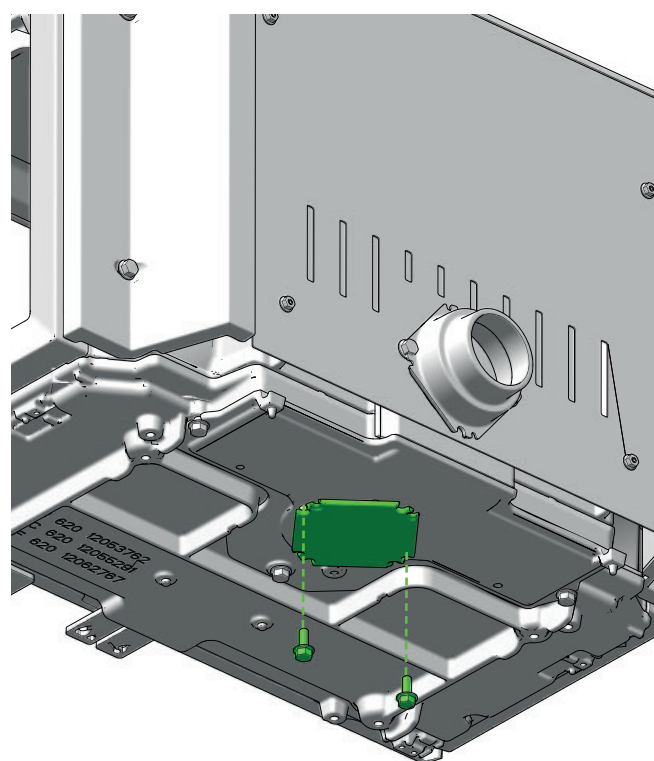



# INSTALLAZIONE DI JØTUL F 620 LB - ARIA ESTERNA POSTERIORE



F 620  
Low Base

4

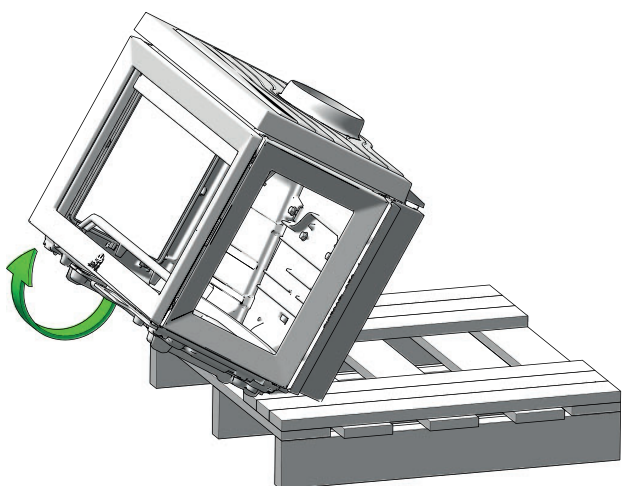

5

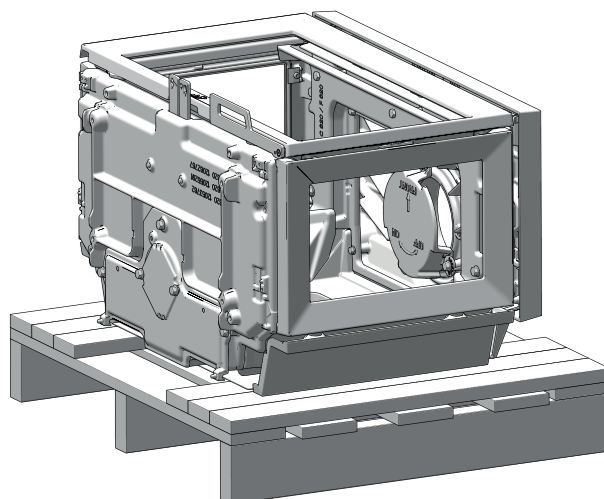

6

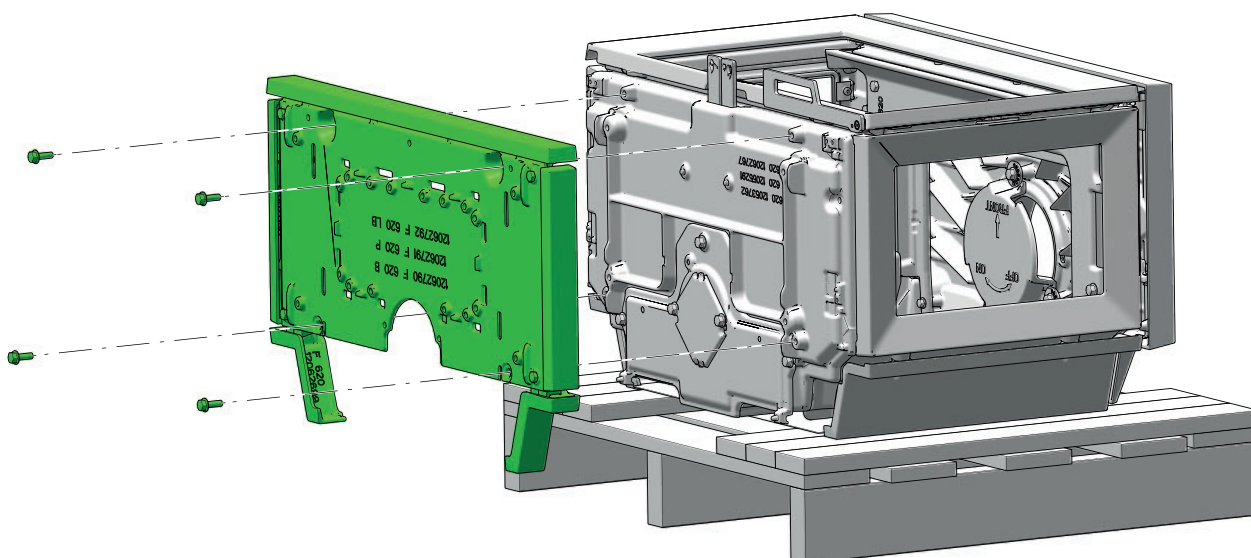

7

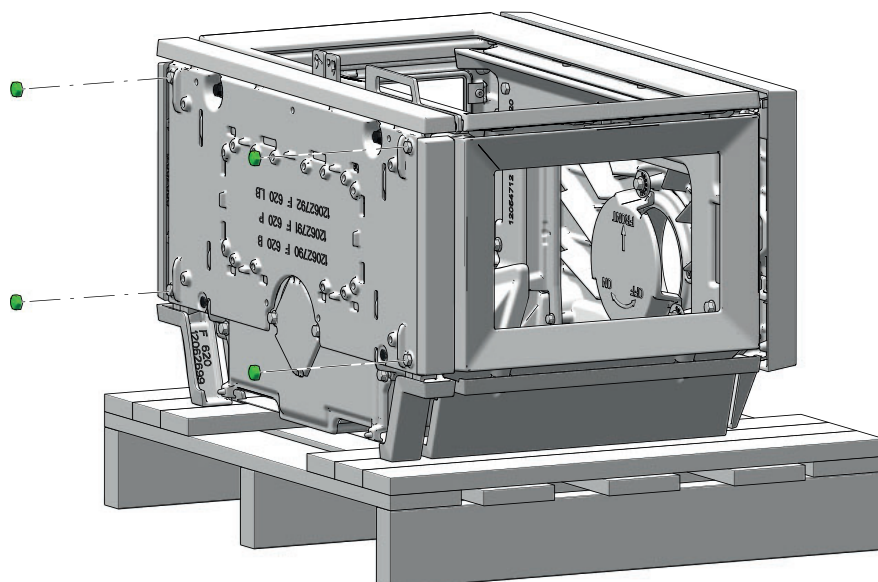

1

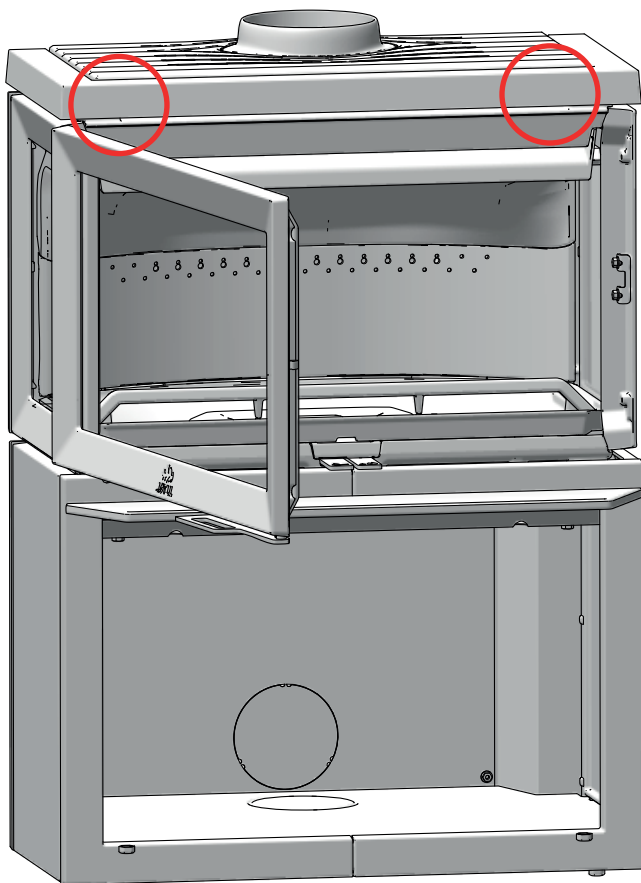

2

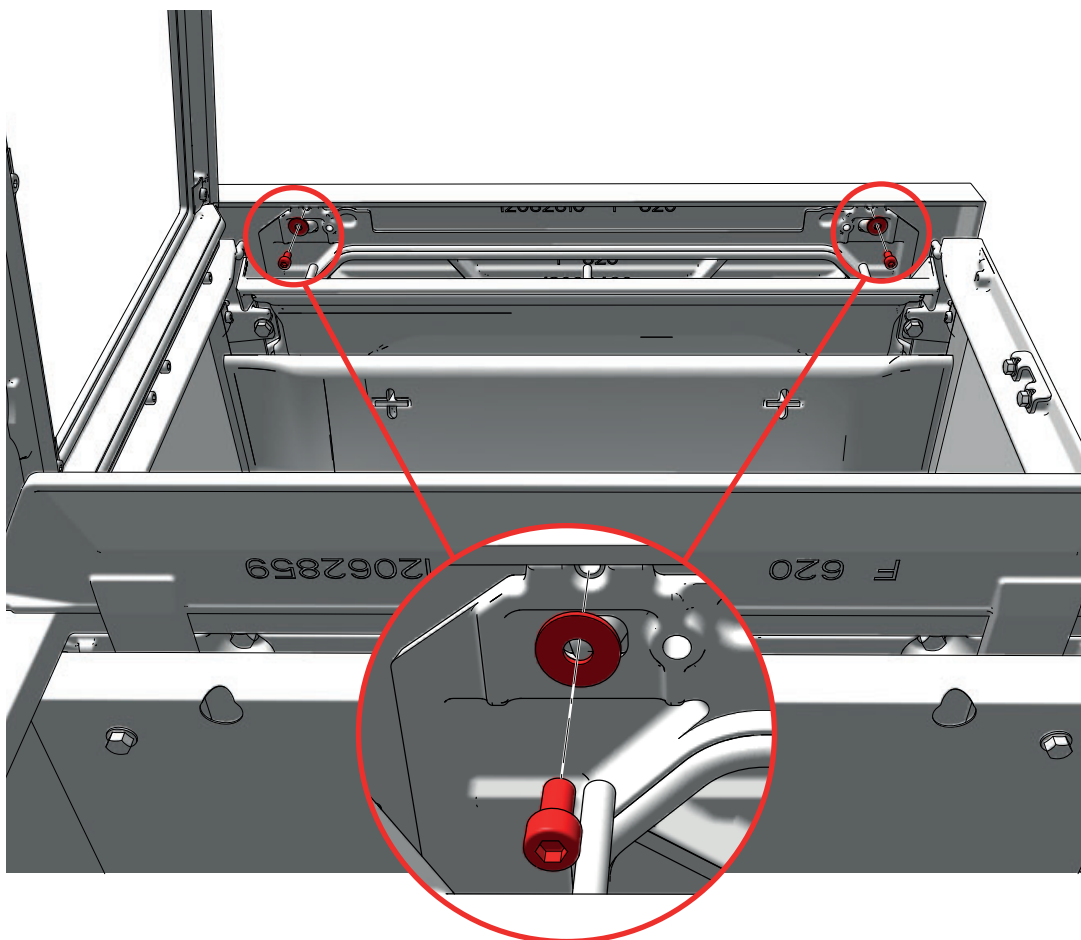

3

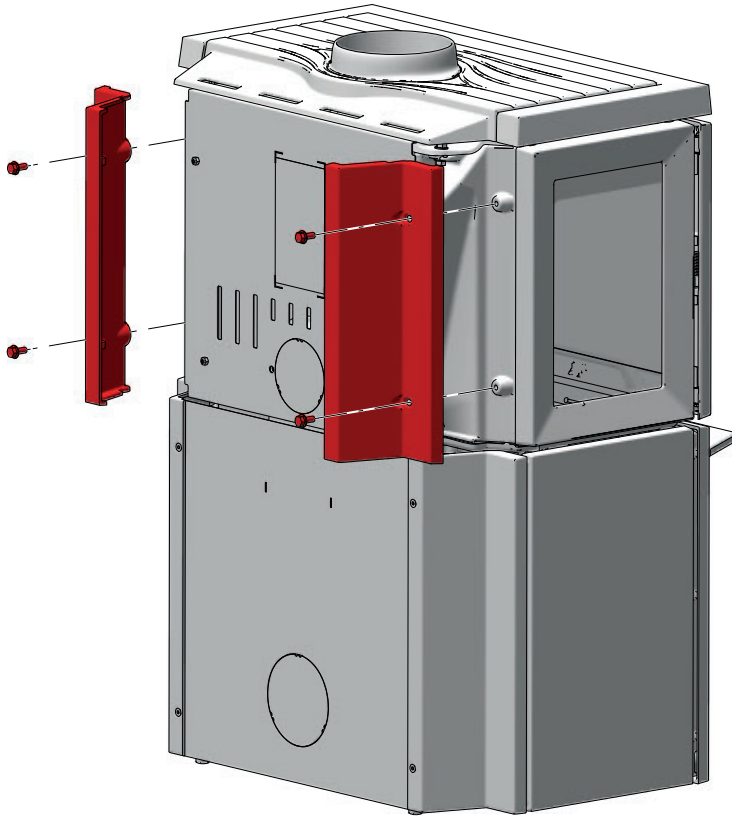

4

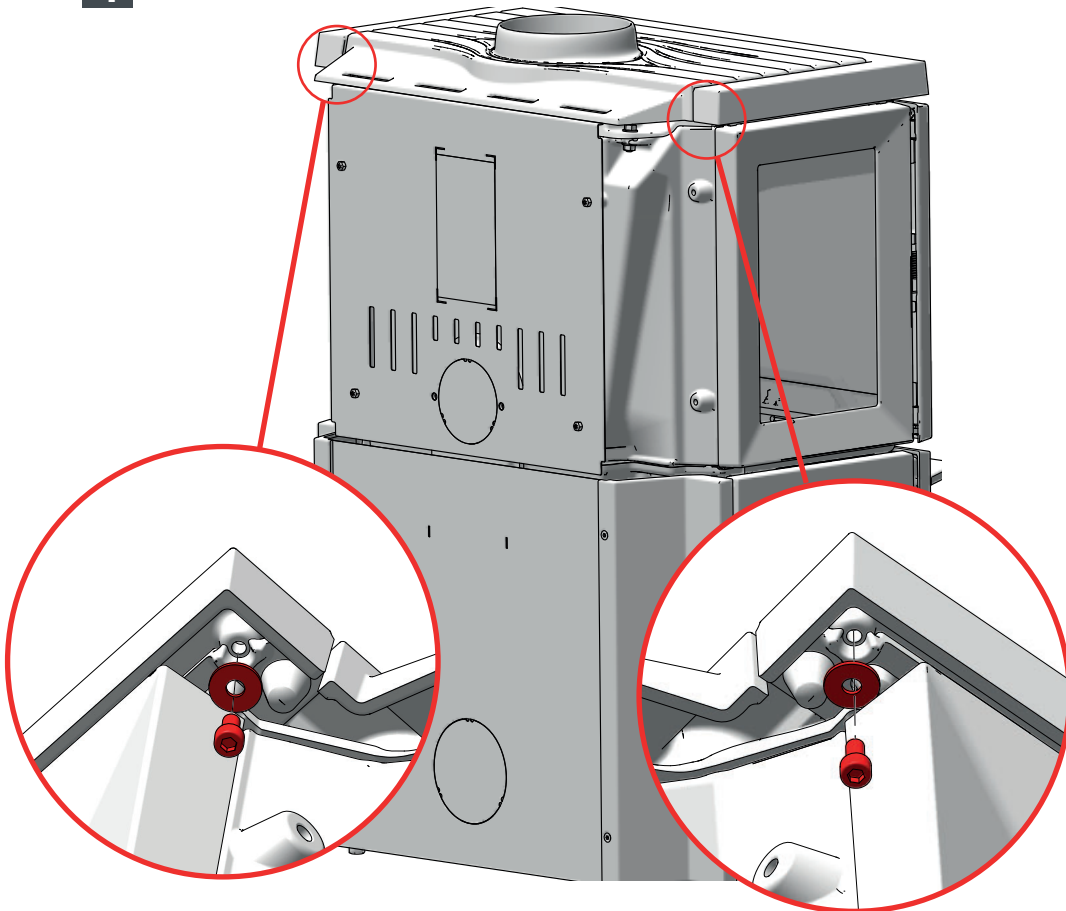

5

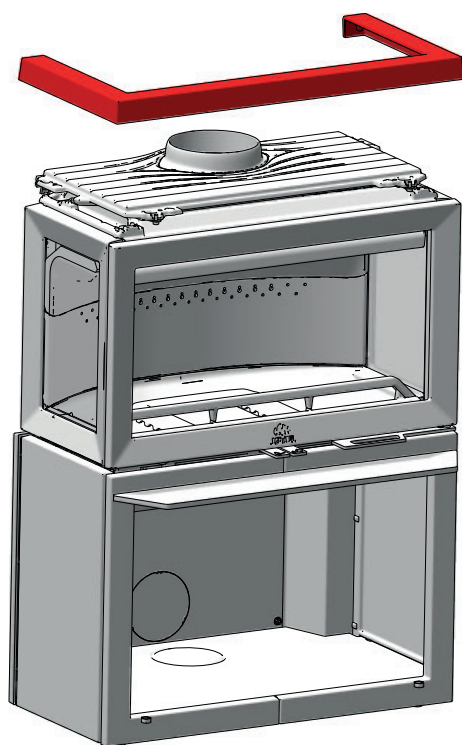

6

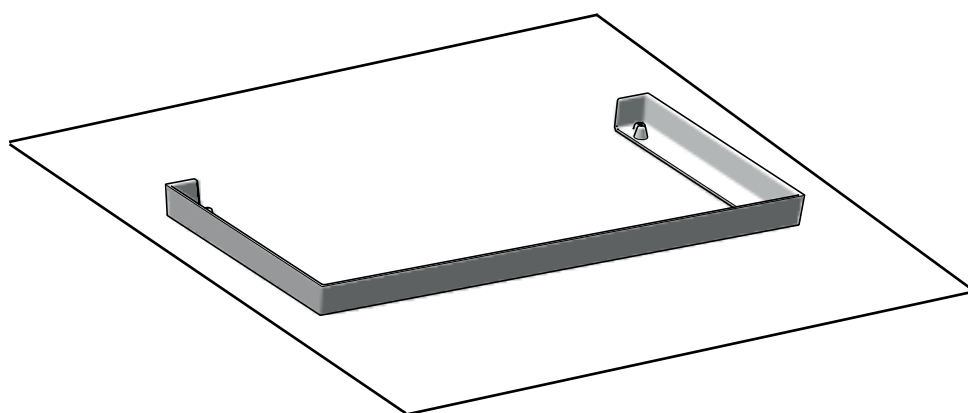

7

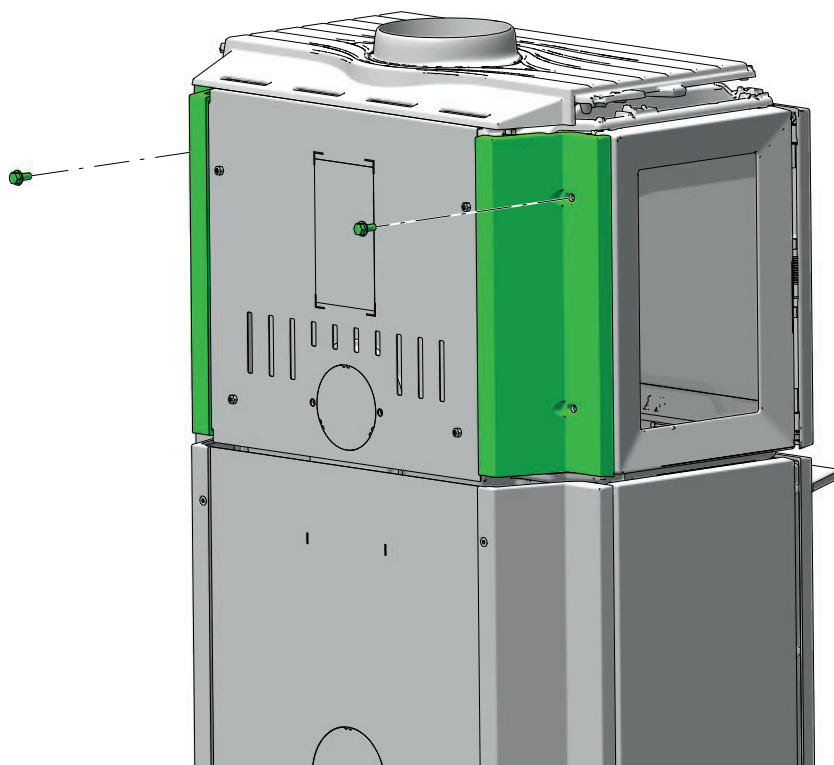

8

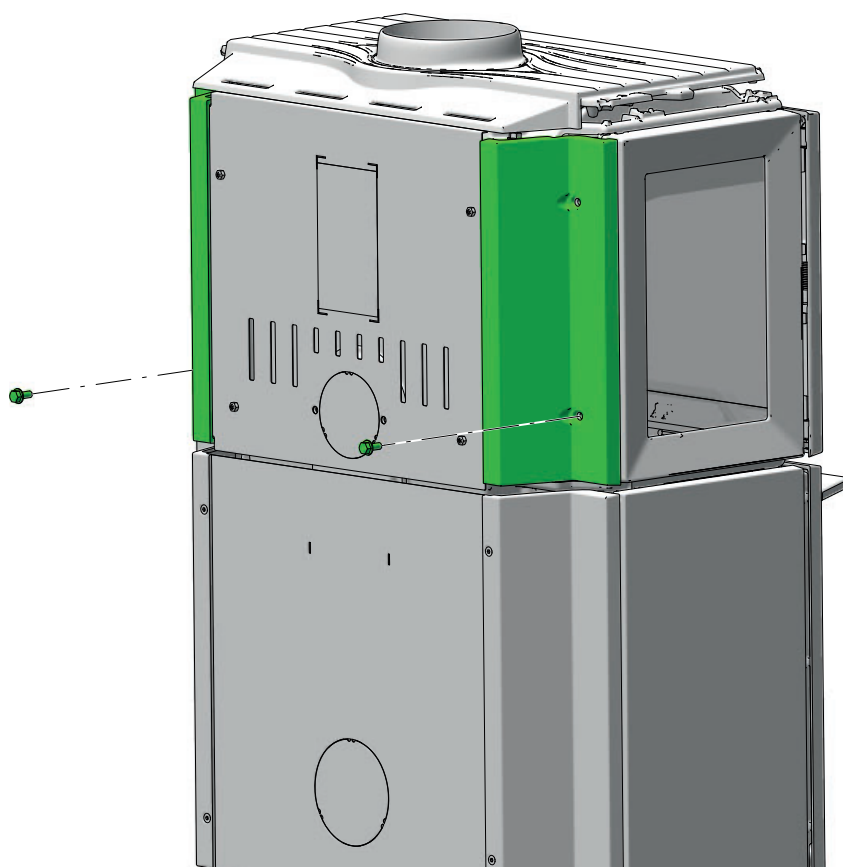



9

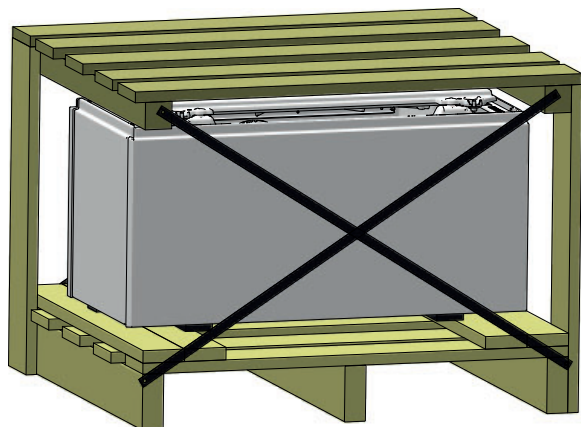

10

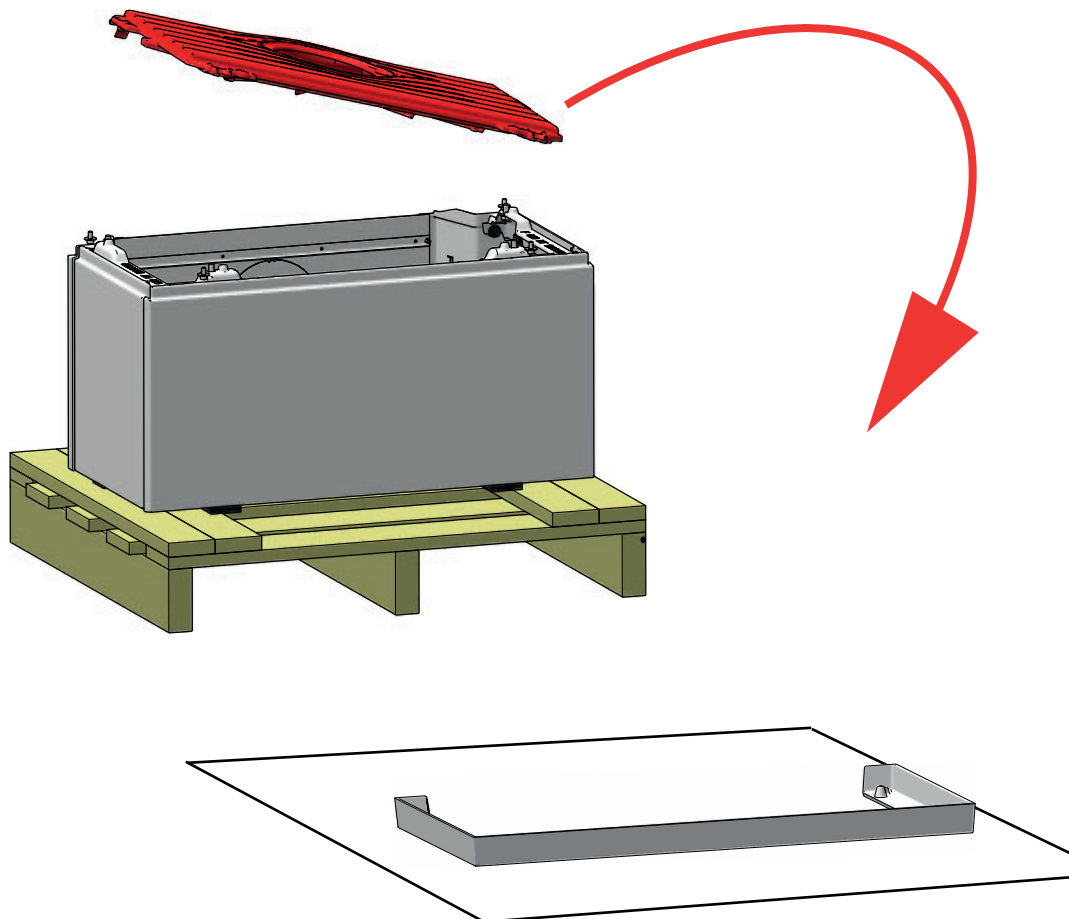

11

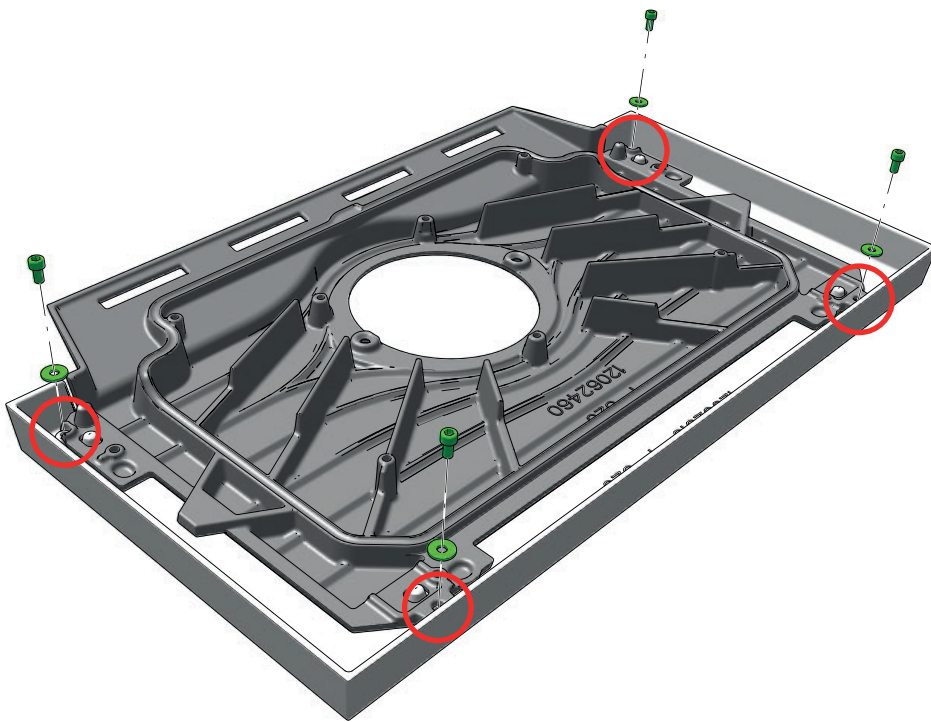

4 x

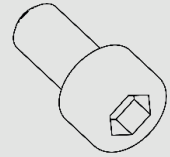

4 x

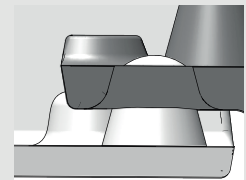
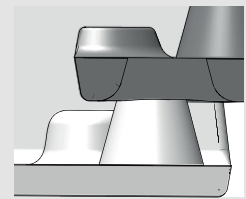
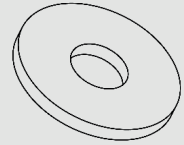

12

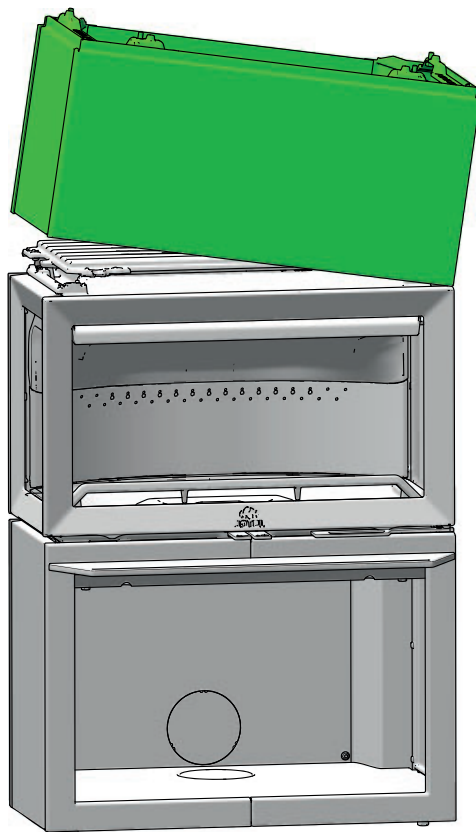

13

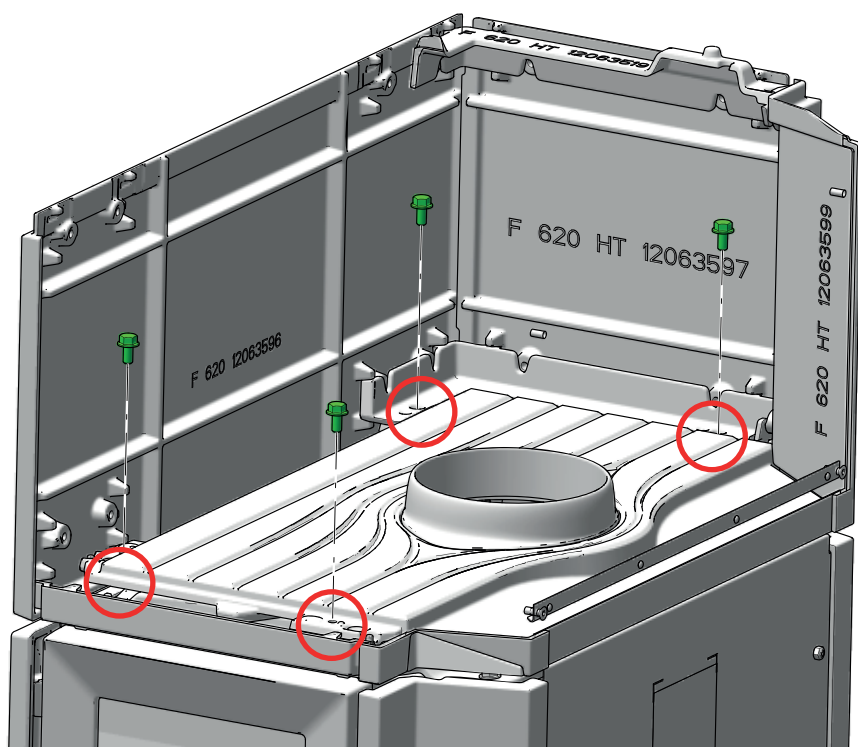

14

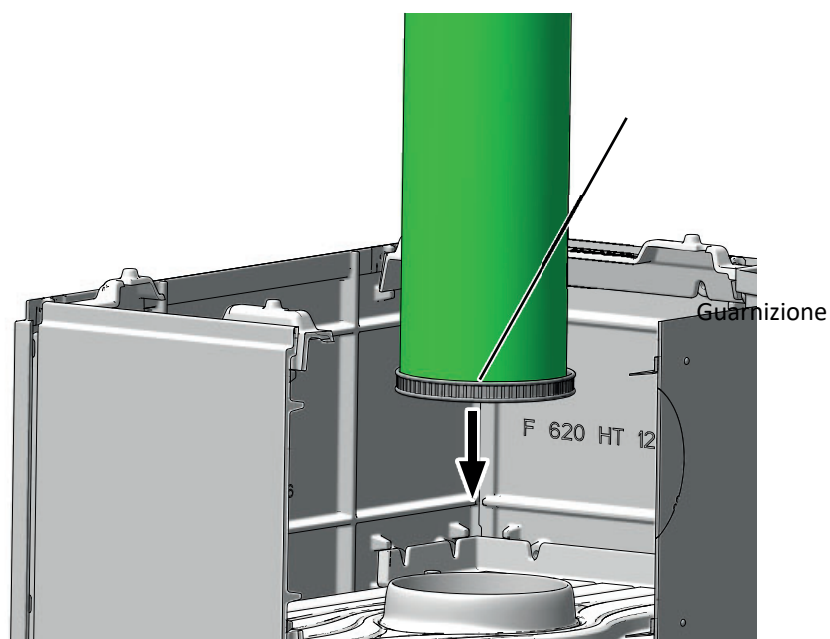

15

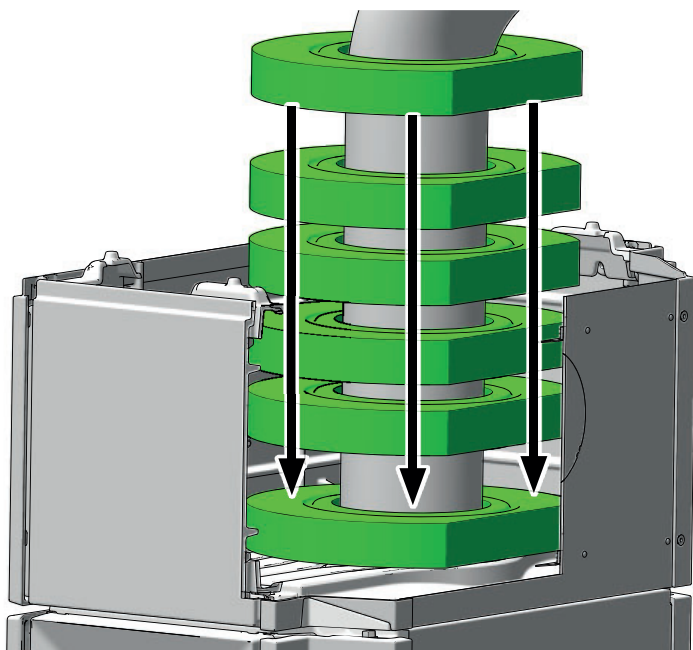

16

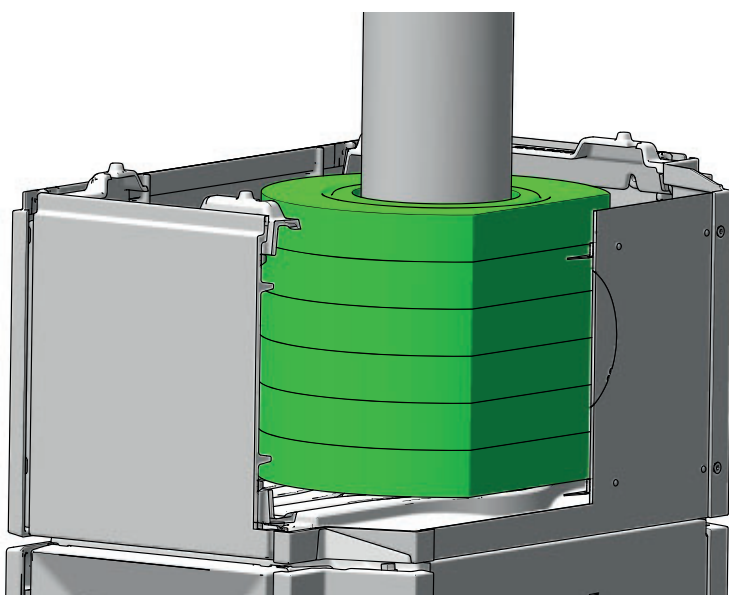

17

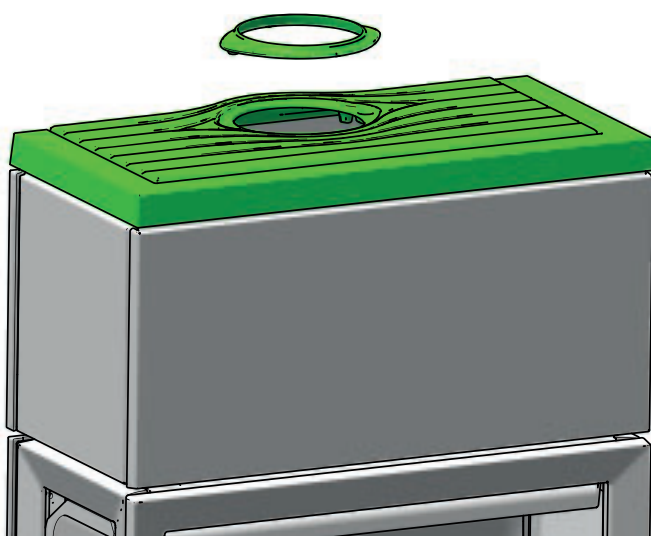

**Massa accumulatore  
di calore  
(equipaggiamento  
opzionale)**

NOTA: solo per uscita  
superiore

(Cat. 10026701)

# MONTAGGIO JØTUL F 620 B HT - USCITA POSTERIORE

1

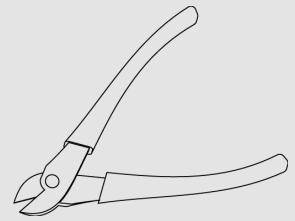
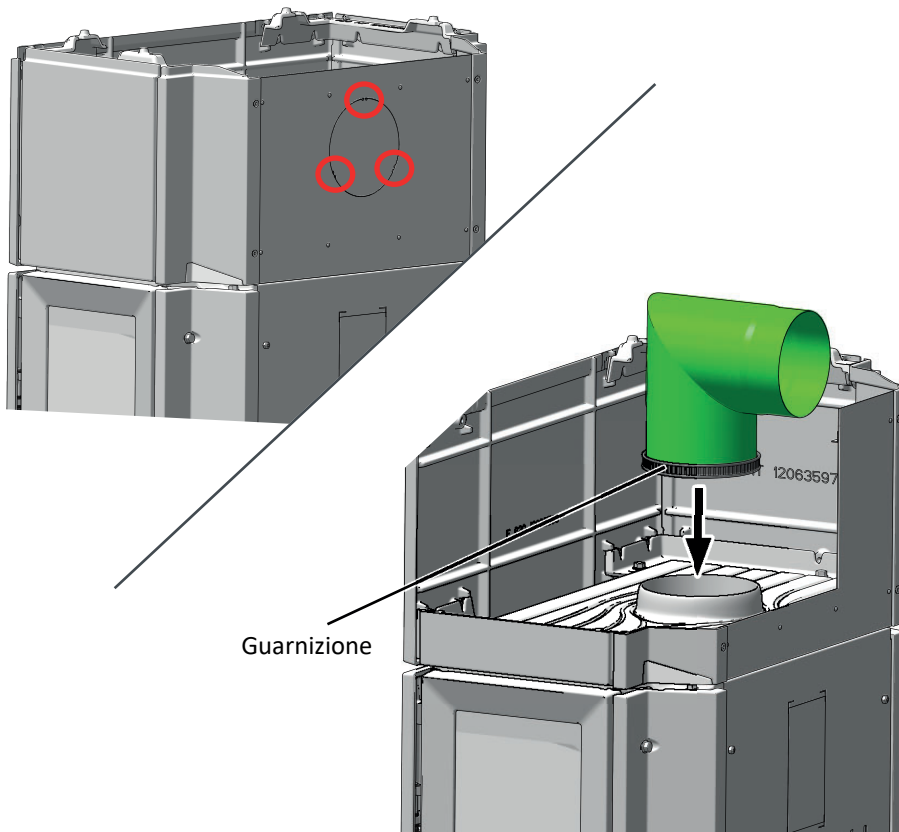

2

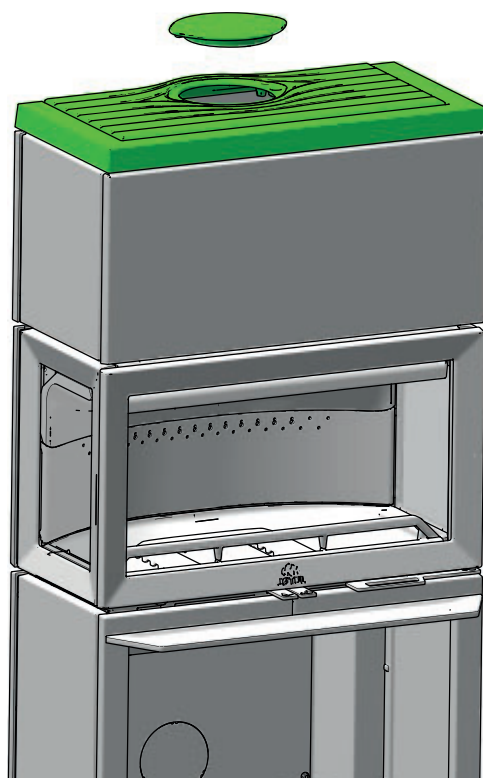



## SMONTAGGIO DELLE PARTI INTERNE

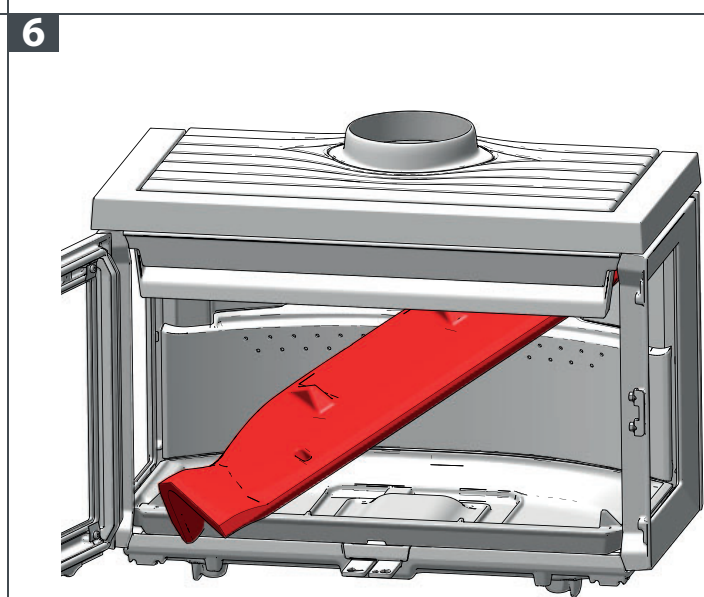
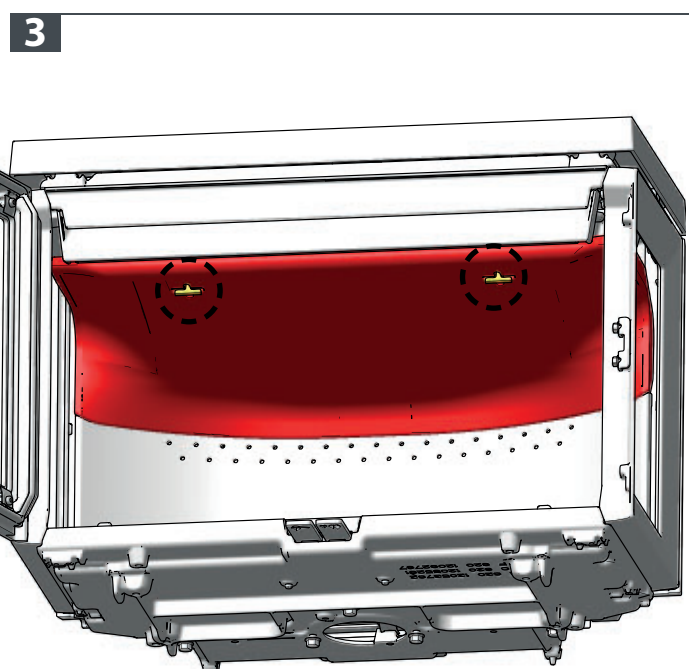
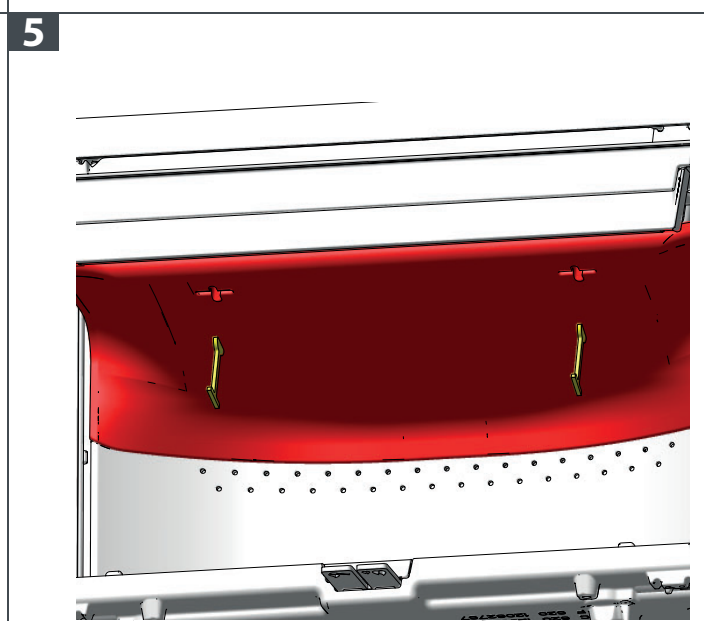
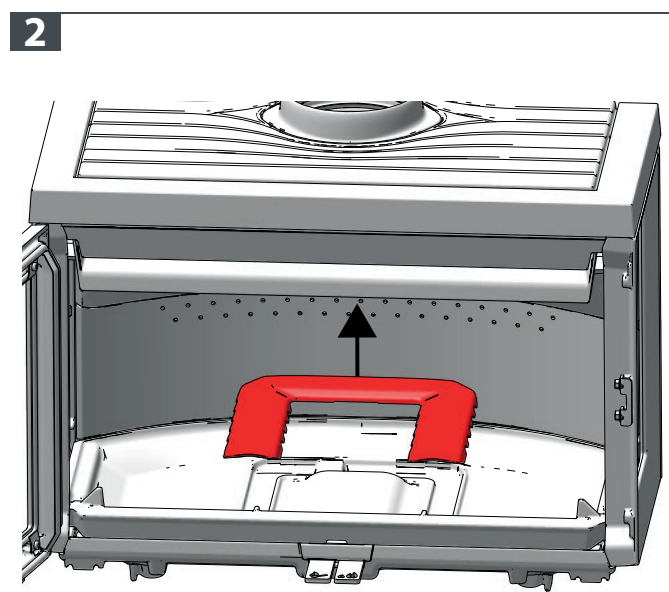
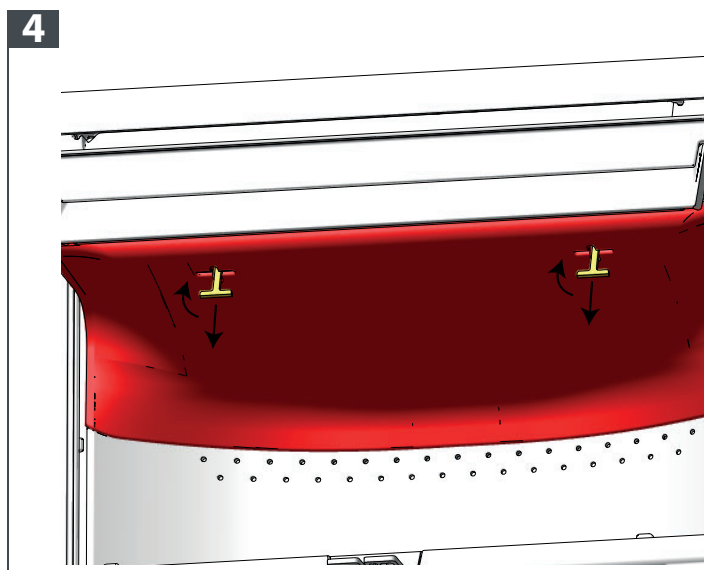
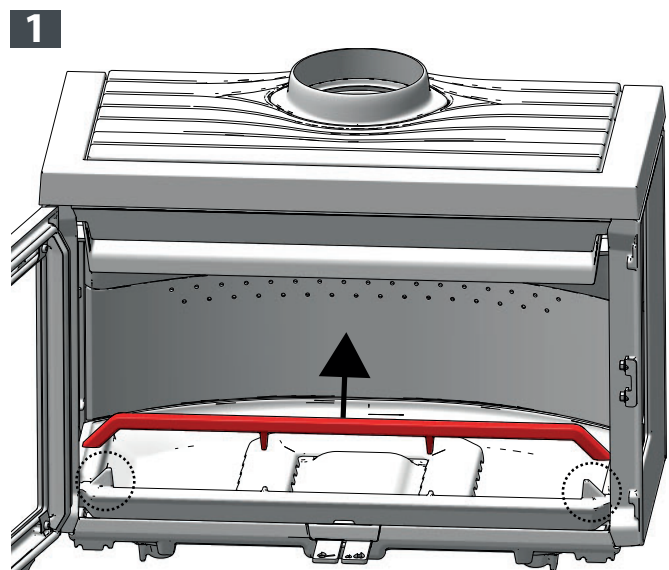



## SMONTAGGIO DELLE PARTI INTERNE

7

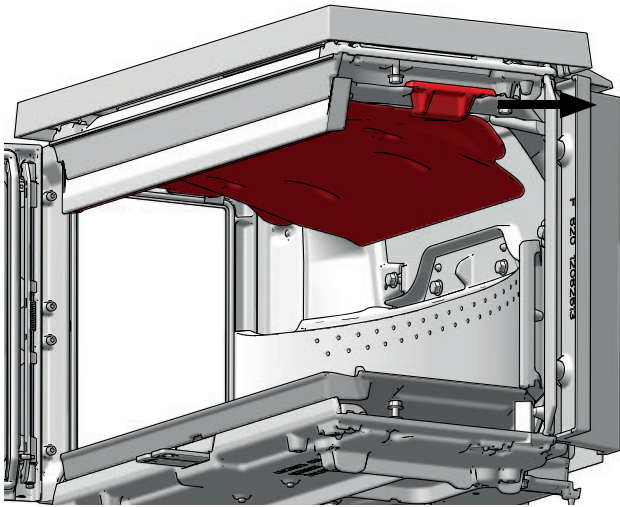

10

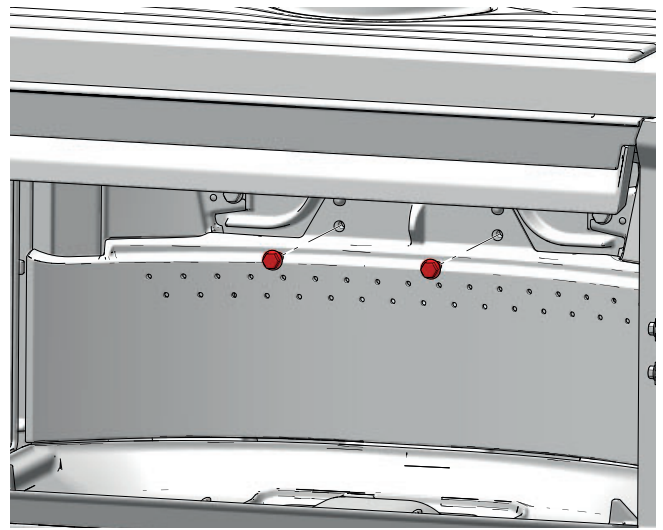

8

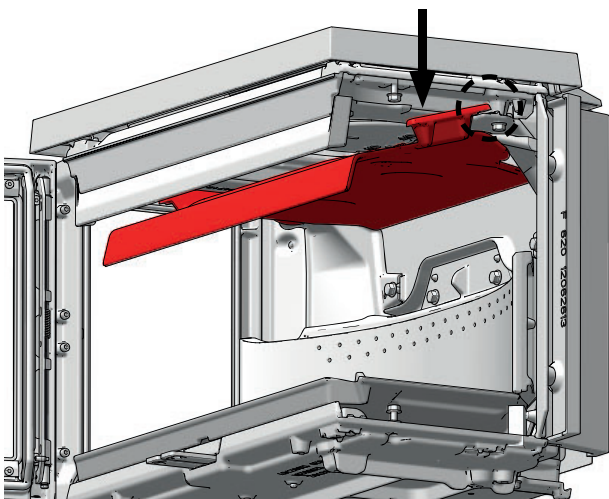

11

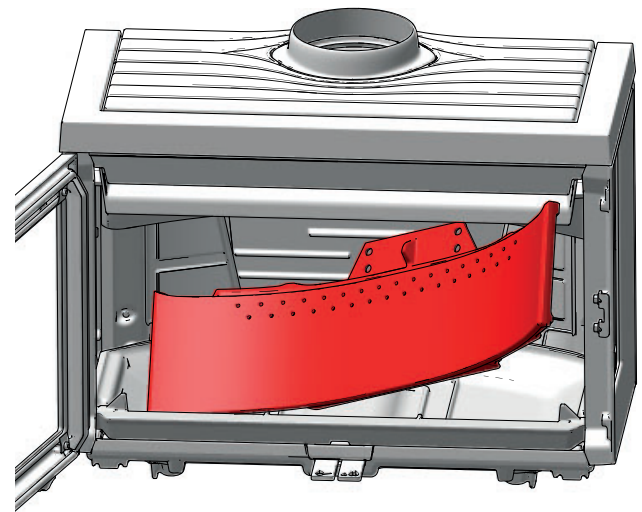

9

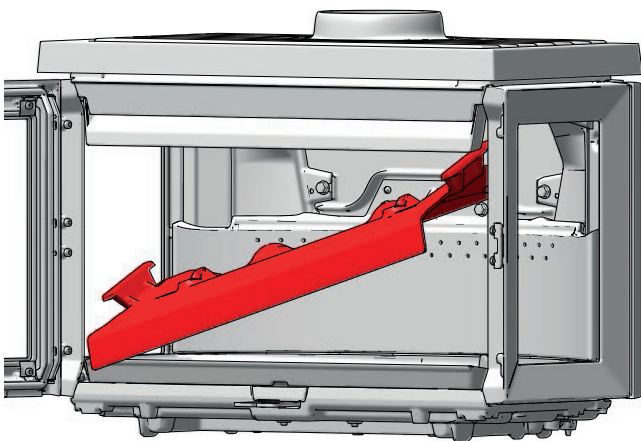

12

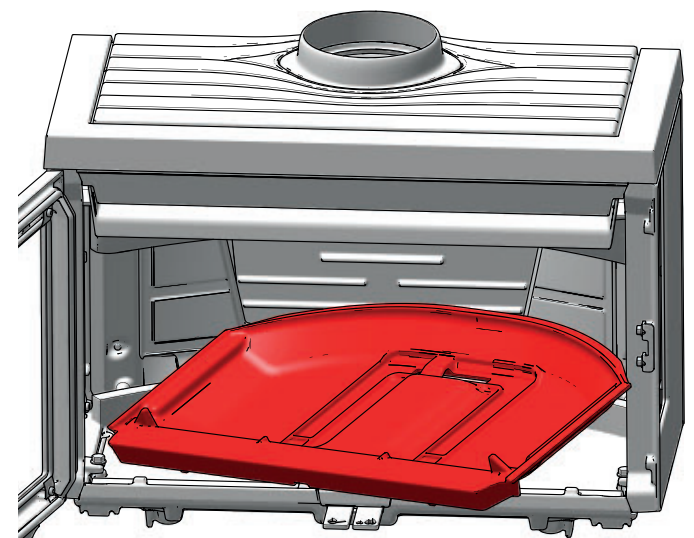



## INSTALLAZIONE DELLE PARTI INTERNE

1

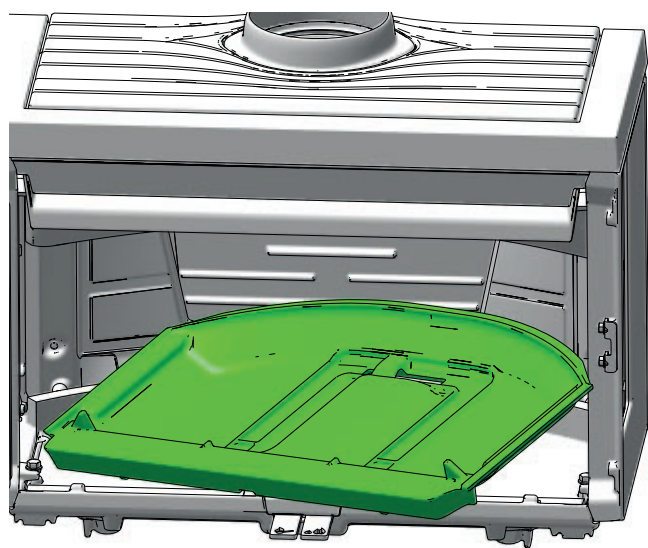

4

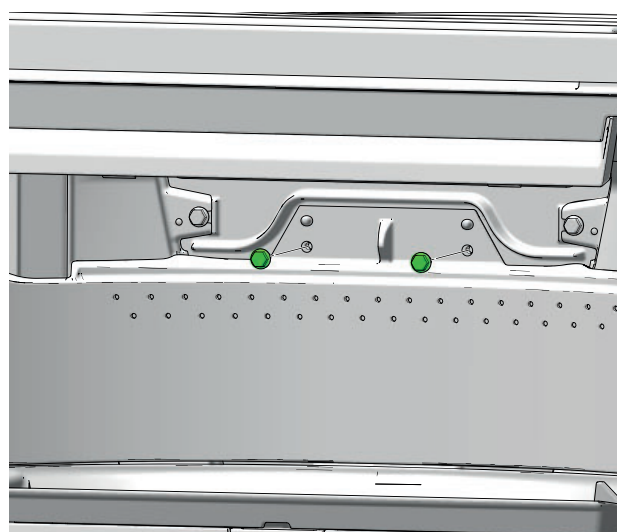

2

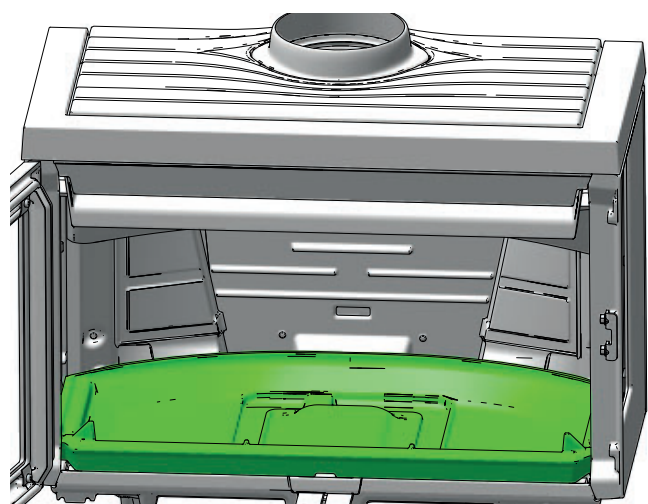

5

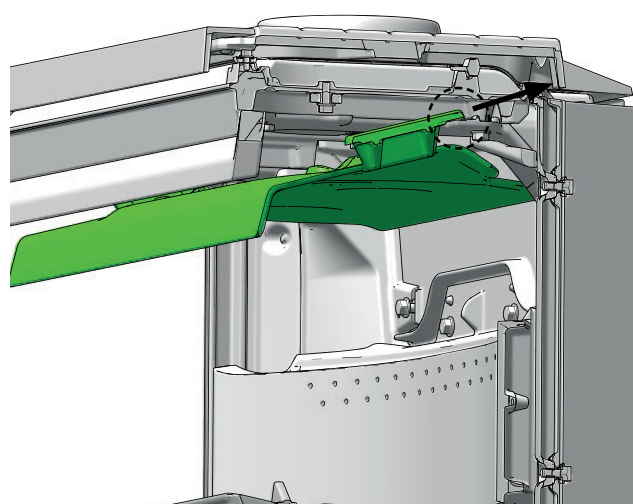

3

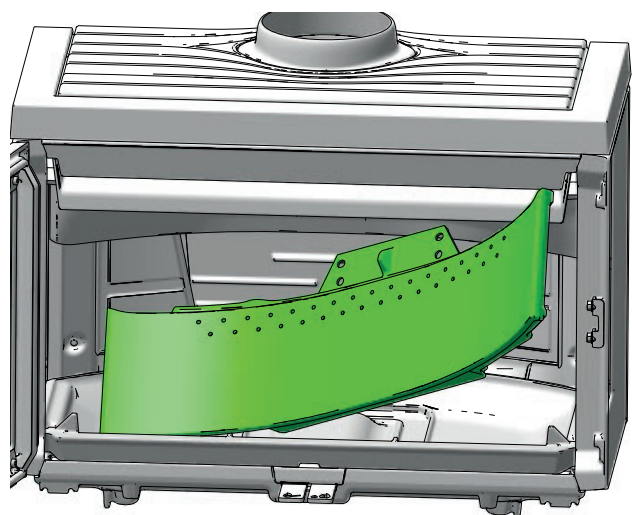

6

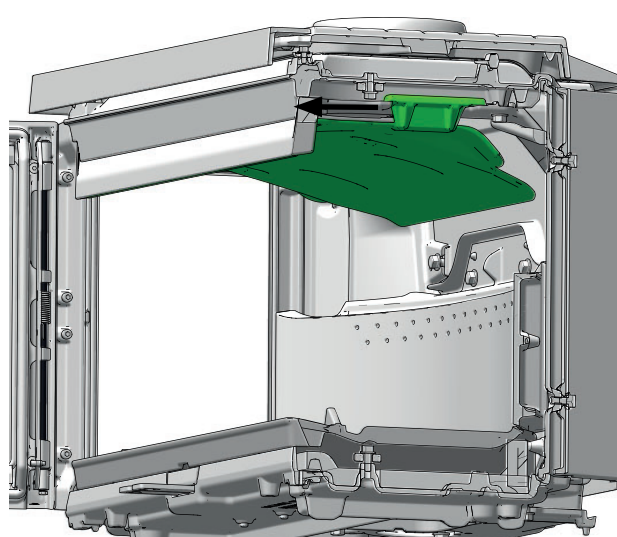





## INSTALLAZIONE DELLE PARTI INTERNE

7

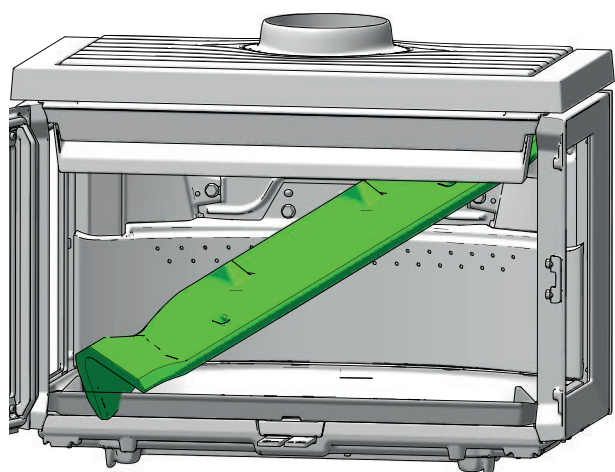

10

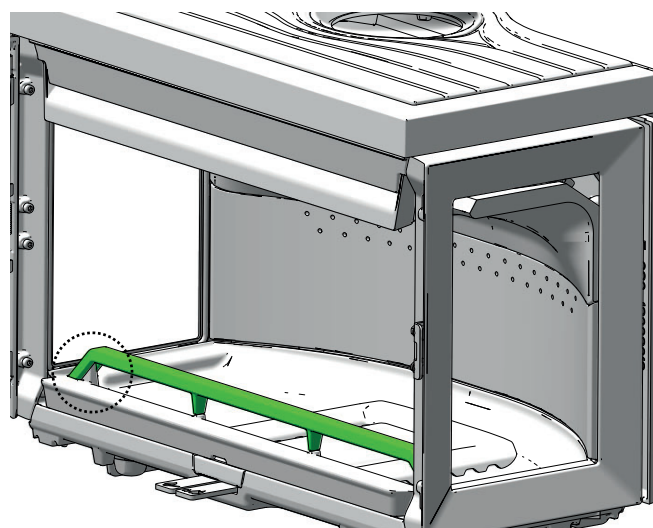

8

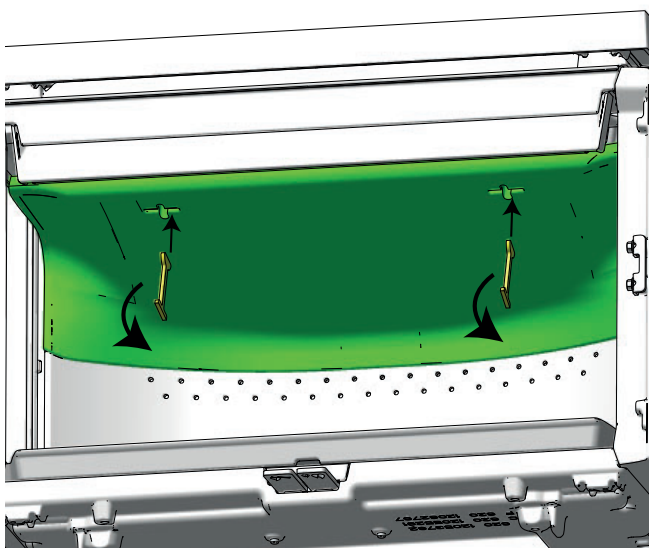

9

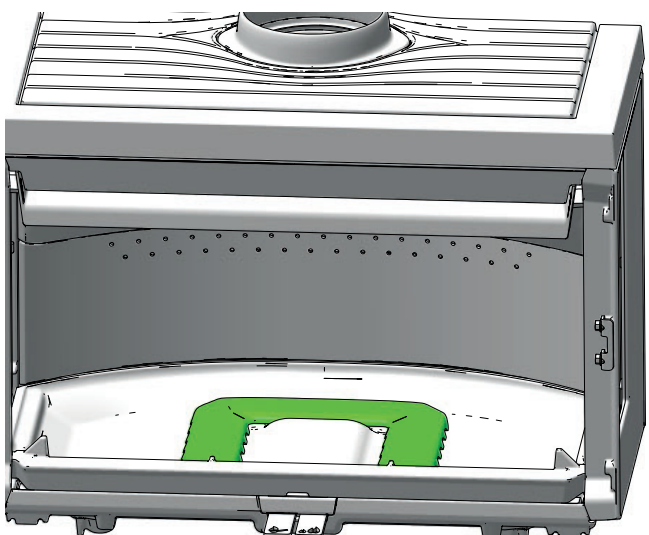



# USO QUOTIDIANO

## ODORI AL PRIMO UTILIZZO DEL CAMINETTO

Quando il caminetto viene utilizzato per la prima volta, può emettere un lieve odore. Ciò si verifica perché la vernice all'esterno si secca. È necessario aprire qualche finestra in modo da garantire l'adeguata ventilazione della stanza.

## REGOLAZIONE DELLE PRESE

Fig. 1

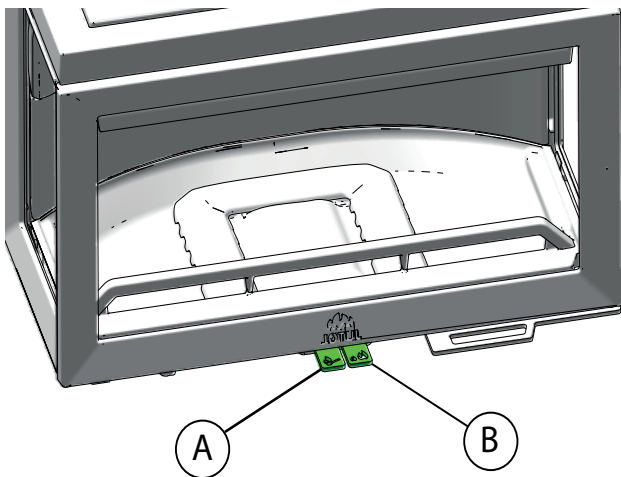

Estrarre la presa di accensione (A) (la presa dell'aria (B) segue automaticamente).

## ACCENSIONE DEL FUOCO "DALL'ALTO VERSO IL BASSO"

L'accensione del fuoco dall'alto verso il basso fornisce un'accensione più ecocompatibile e aiuta a mantenere l'area del vetro più pulita possibile. Le fiamme procedono verso il basso. L'accensione dall'alto produce un riscaldamento più rapido della camera di combustione, garantendo un rapido raggiungimento di un buon tiraggio nel condotto della stufa e nel condotto, più ossigeno per le fiamme e una temperatura più alta.

- 4 ceppi misurano circa 20-25 cm in lunghezza e pesano circa 0,5-0,6 kg l'uno
- 15-20 fascine misurano circa 20 cm e con un peso combinato di circa 0,8-1,0 kg
- 3 sacchetti/cubetti accendifuoco

Posizionare i ceppi, le fascine e i sacchetti/cubetti accendifuoco nella camera di combustione.

Regolare le impostazioni per l'aria di combustione e la presa dell'aria all'apertura max. durante la fase di accensione. Se la stufa brucia troppo intensamente, è possibile ridurre la quantità di aria di combustione (A).

**NOTA: Non aggiungere troppa legna da coprire i fori secondari**

(non si applica in caso di accensione da freddo).

Fig. 2

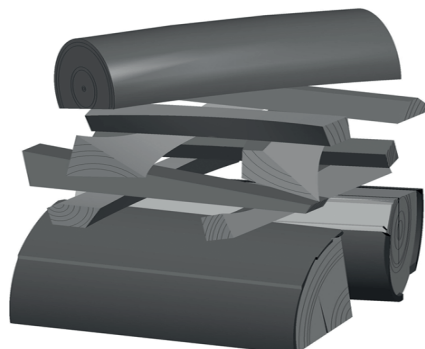

## AGGIUNTA DELLA LEGNA

Alimentare frequentemente la stufa, aggiungendo solo piccoli quantitativi di combustibile alla volta. Se la stufa è troppo piena, il calore creato potrebbe causare sollecitazioni estreme della canna fumaria. Aggiungere con moderazione il combustibile al fuoco. Evitare i fuochi che bruciano senza fiamme, dato che ciò produrrà il massimo inquinamento. Un fuoco ottimale si ottiene con una buona bruciatura e un fumo in uscita dalla canna fumaria quasi invisibile.

## ALIMENTAZIONE DELL'ARIA ESTERNA

### Circolazione dell'aria fresca

L'aria utilizzata per la combustione in qualsiasi abitazione ben isolata deve essere sostituita. Ciò è particolarmente importante nelle abitazioni con ventilazione meccanica. È possibile procurare tale aria sostitutiva in vari modi. L'aspetto più importante è fornire l'aria nell'ambiente in cui è situata la stufa. Posizionare la valvola della parete esterna più vicino possibile alla stufa e assicurarsi che possa essere chiusa quando la stufa non è in uso.

Deve esservi un'alimentazione d'aria nell'ambiente in cui si trova la stufa sufficiente a garantire la giusta aria di combustione e l'aria per altre installazioni. **Verificare che le prese d'aria nell'ambiente in cui si trova la stufa non siano bloccate.**

Per il collegamento della circolazione dell'aria fresca, attenersi ai regolamenti edilizi nazionali e locali.

### Sistema di combustione chiuso

Con un'alimentazione dell'aria esterna, la camera di combustione è dotata di aria fredda, ricca di ossigeno, che fornirà una combustione più efficiente. Utilizzare il sistema di combustione chiuso della stufa se l'abitazione è a tenuta d'aria e di recente costruzione. Collegare l'aria di combustione esterna attraverso un condotto di ventilazione attraverso la parete o il pavimento.

### Circolazione dell'aria

Il quantitativo di aria di combustione per i prodotti Jøtul è di circa 20-40 m<sup>3</sup>/h.

Il condotto per l'aria esterna può essere inserito direttamente in Jøtul F 620 attraverso:

- il fondo
- attraverso un tubo flessibile di circolazione dell'aria dall'esterno/ dalla canna fumaria (solo se la canna fumaria presenta un proprio condotto per l'aria esterna) diretto al connettore dell'aria esterna del prodotto.



Fig. 3a Attraverso una parete esterna

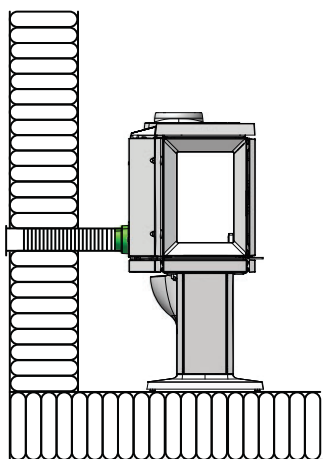

Fig. 3b Attraverso il pavimento e il terreno

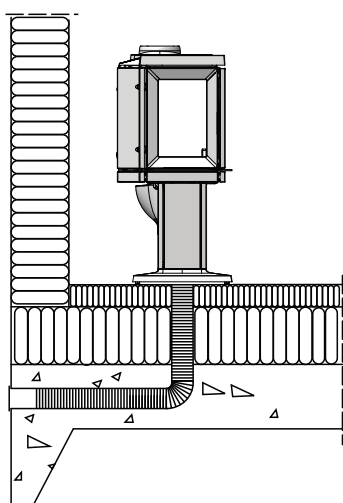

Fig. 3c Attraverso il pavimento e il basamento

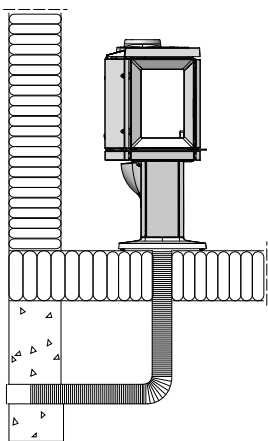
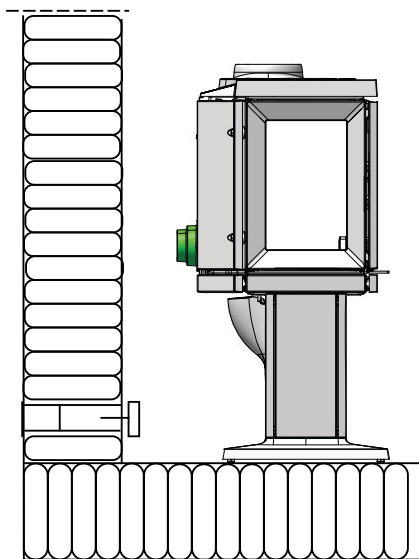

Fig. 3d Indirettamente attraverso una parete esterna



Consiglio per l'alimentazione della stufa

**NOTA:** I ceppi conservati all'aperto o in un locale freddo devono essere collocati all'interno circa 24 ore prima dell'uso, al fine di portarli alla temperatura ambiente.

Ci sono vari modi per alimentare la stufa, tuttavia è sempre importante prestare attenzione a ciò che viene collocato al suo interno. Consultare la sezione **"Qualità della legna"**.

**NOTA:** La bruciatura con una scarsa circolazione dell'aria può causare una combustione insufficiente, una ridotta efficienza energetica e una maggiore emissione di particelle, nerofumo e altri composti nocivi alla salute e all'ambiente.

#### Qualità della legna

Per "legna di qualità" si intendono tipi di legna generalmente conosciuti come la betulla, l'abete e il pino.

I ceppi devono essere asciutti, in modo che il contenuto di umidità non sia superiore al 20%.

A tal fine, si consiglia di tagliare i ceppi entro la fine dell'inverno. Tagliarli e impilarli in modo da garantire una buona ventilazione. Le pile di legna devono essere coperte per proteggere i ceppi dalla pioggia. Portare i ceppi all'interno all'inizio dell'autunno e impilarli/conservarli per utilizzarli in inverno.

Prestare particolare attenzione a non utilizzare mai i seguenti materiali come combustibile per il caminetto:

- Rifiuti domestici, buste di plastica, ecc.
- Legname verniciato o impregnato (in quanto estremamente tossico).
- Assi di legno laminato.
- Cumuli di legname trasportato dalla corrente
- Possono danneggiare la stufa e sono anche inquinanti.

non utilizzare mai petrolio, paraffina, alcol denaturato o liquidi simili per accendere il fuoco, in quanto potrebbero causare lesioni gravi all'utilizzatore e danni al prodotto.



## CONSUMO DI LEGNA

---

L'efficienza di Jøtul F 620 garantisce una potenza termica nominale di circa 8,7 kW. Consumo di legna, con emissione nominale di calore: Circa 2,64 kg/t. Le dimensioni dei ciocchi devono essere pari a:

Lunghezza raccomandata:	20 - 33 cm
Diametro:	Circa 4-7 cm
Frequenza di alimentazione:	Circa ogni 48 minuti
Dimensioni della fiamma:	2,1 kg (potenza nominale)
Quantità richiesta per carico:	X4

I valori di test dichiarati sono stati ottenuti aggiungendo 4 ceppi di 22 cm, con un peso combinato di 2,1 kg. I ceppi vengono aggiunti con motivo incrociato. Chiudere la porta dopo l'accensione. Aria al 100% per 2 minuti. Successivamente, la presa di accensione viene ridotta a circa il 43%. La presa d'aria (B) viene mantenuta al 100%.

## AVVERTENZE RIGUARDO AL SURRISCALDAMENTO

---

**Non sovralimentare mai il caminetto!**

Il surriscaldamento si verifica in presenza di un eccesso di combustibile e/o di aria, causando un calore eccessivo. Un segno evidente di surriscaldamento è la presenza di un bagliore rosso in alcune parti della stufa. Se ciò dovesse accadere, ridurre immediatamente l'apertura della presa d'aria.

Consultare un professionista se si sospetta che la canna fumaria non presenti un tiraggio corretto (tiraggio eccessivo o scarso). (Per ulteriori informazioni, consultare il capitolo "4.0 Installazione" (Canna fumaria e condotto).)

## RIMOZIONE DELLA CENERE

---

- Rimuovere la cenere solo con il caminetto freddo.
- Utilizzare una paletta o simili e raschiare via la cenere, ma lasciarne sempre un po' sul fondo come strato protettivo.
- La cenere deve essere collocata all'esterno o svuotata in un luogo in cui non rappresenterà un pericolo potenziale di incendio.

## FUNZIONAMENTO CON DIVERSE CONDIZIONI CLIMATICHE

---

Le performance della stufa possono essere influenzate notevolmente dal vento che agisce sulla canna fumaria con una forza diversa. Pertanto può essere necessario regolare l'alimentazione dell'aria per garantire buone performance di combustione. Inoltre può essere utile montare una valvola di tiraggio nel tubo di scarico, in modo da regolare il tiraggio della canna fumaria in base alla forza del vento.

Nebbia e foschia possono avere un impatto significativo sul tiraggio della canna fumaria e può essere necessario utilizzare impostazioni dell'aria di combustione per garantire buone performance.

## CONDENSA

---

Può verificarsi condensa dal caminetto/condotto di scarico fumi/canna fumaria. Ciò può essere legato a combustibile bagnato o a differenze di temperatura tra il caminetto e l'area circostante.

La condensa che proviene dal caminetto ha l'aspetto di liquido nero, simile a catrame. Deve essere pulita immediatamente, per evitare lo scolorimento del caminetto, del pavimento e dei componenti edilizi circostanti.

Un'accensione rapida e alimentazione con combustibile fresco riducono il rischio di condensa.

Se la condensa persiste, è possibile utilizzare sabbia minerale nella piastra di fondo del caminetto.

## LA FUNZIONE DELLA CANNA FUMARIA

---

La canna fumaria è il motore della stufa a legna ed è fondamentale per il suo funzionamento. Il tiraggio della canna fumaria crea una pressione negativa nelle stufe a legna. Questa pressione negativa rimuove il fumo dalla stufa e aspira l'aria attraverso la presa d'aria di combustione per il processo di combustione.

Il tiraggio nella canna fumaria è causato dalla differenza di temperatura all'interno e all'esterno della canna fumaria. Maggiore è la differenza di temperatura, migliore sarà il tiraggio nella canna fumaria. Pertanto è importante consentire alla canna fumaria di raggiungere la temperatura operativa prima di regolare le impostazioni della serranda per limitare la combustione nella stufa (una canna fumaria in muratura richiede più tempo per raggiungere la temperatura operativa rispetto ad una canna fumaria in acciaio).

È particolarmente importante raggiungere la temperatura operativa il più rapidamente possibile nei giorni in cui il tiraggio della canna fumaria non è ideale a causa di condizioni di vento e clima sfavorevoli. È importante ottenere le fiamme velocemente. Tagliare la legna in pezzi molto più piccoli e utilizzare un'esca per il fuoco aggiuntiva.

Se la stufa non è stata utilizzata per diverso tempo, è importante verificare l'assenza di eventuali ostruzioni nel tubo della canna fumaria.

È possibile collegare varie stufe a combustibile solido alla stessa canna fumaria. Tuttavia, è importante verificare prima le regole applicabili in queste aree.

Anche una buona canna fumaria può funzionare male se usata in modo scorretto. Allo stesso modo, una canna fumaria di scarsa qualità può funzionare bene se usata correttamente.



# MANUTENZIONE

## PULIZIA DEL VETRO

---

I caminetti Jøtul sono dotati di pulizia ad aria del vetro. Tramite la presa d'aria, viene convogliata l'aria lungo l'interno del vetro, riducendo l'accumulo di depositi di fuliggine.

Tuttavia, un po' di fuliggine sarà sempre presente sul vetro, ma la quantità può variare in base alle condizioni locali e alla regolazione della presa d'aria. Gran parte dello strato di fuliggine viene bruciata aprendo completamente la presa d'aria, in presenza di un fuoco adeguato.

Un buon suggerimento: per la normale pulizia, prendere un foglio di carta da cucina e inumidirlo con acqua calda. Applicarlo su parte della cenere nella camera di combustione, quindi sfregare il vetro con la carta. Ripulire con acqua fresca. Asciugare bene. Se il vetro necessita di una pulizia più approfondita, utilizzare un detergente specifico (seguire le istruzioni del produttore riportate sulla confezione).

## PULIZIA E RIMOZIONE DELLA FULIGGINE

---

I depositi di fuliggine possono accumularsi sulle superfici interne del caminetto durante l'uso. La fuliggine è un buon isolante, pertanto riduce la potenza termica del caminetto. Se si accumulano depositi di fuliggine durante l'utilizzo del prodotto, per rimuoverli è sufficiente utilizzare un detergente specifico.

Al fine di impedire la formazione di acqua e di uno strato di pece liquida nel caminetto, consentire regolarmente la presenza di fiamme particolarmente calde per rimuovere tale strato. Il prodotto deve essere sottoposto a pulizia interna almeno una volta l'anno per ottenere i migliori risultati termici. Si consiglia di effettuarla insieme alla pulizia della canna fumaria e dei condotti.

## PULIZIA DEL CONDOTTO ALLA CANNA FUMARIA

---

I condotti devono essere spazzati attraverso l'apposito portello o l'apertura della porta. Prima di procedere con tale operazione, è necessario rimuovere il parafiamma e il deflettore di aspirazione.

## VERIFICA DEL CAMINETTO

---

Jøtul raccomanda di ispezionare attentamente il proprio caminetto dopo averlo spazzato e pulito. Controllare tutte le superfici visibili per individuare eventuali crepe. Controllare anche che tutti i giunti siano sigillati e che tutte le guarnizioni siano nelle posizioni corrette. Qualsiasi guarnizione che mostri segni di usura o deformazione deve essere sostituita.

Pulire accuratamente le scanalature delle guarnizioni, applicare della colla per ceramica (disponibile presso il proprio rivenditore Jøtul locale) e premere la guarnizione in posizione. Il giunto si asciugherà rapidamente.

## MANUTENZIONE ESTERNA

---

I prodotti verniciati possono essere soggetti a un cambiamento di colore dopo molti anni di utilizzo. La superficie deve essere pulita e spazzolata in modo da rimuovere ogni residuo prima di applicare la nuova vernice.

NOTA: Non collocare niente sulla piastra superiore della stufa, dal momento che potrebbe causare danni permanenti alla vernice.

### RICICLAGGIO DELL'IMBALLAGGIO

---

Ogni caminetto viene fornito all'interno del seguente imballo:

- Un pallet di legno può essere tagliato e bruciato nel caminetto.
- L'imballo in cartone riciclabile deve essere consegnato alle strutture di riciclaggio locali.
- Le buste in plastica riciclabili devono essere consegnate alle strutture di riciclaggio locali.

### RICICLAGGIO DEL CAMINETTO

---

Il caminetto è composto dai seguenti materiali:

- Il metallo riciclabile deve essere consegnato alle strutture di riciclaggio locali.
- Il vetro deve essere smaltito come rifiuto pericoloso. Il vetro contenuto nel caminetto non deve essere collocato in un normale contenitore per rifiuti domestici.
- Le piastre refrattarie in vermiculite possono essere smistate come normali rifiuti edilizi.



# PROBLEMI OPERATIVI - RISOLUZIONE DEI PROBLEMI

## SCARSO TIRAGGIO

---

Verificare che la lunghezza della canna fumaria rispetti i requisiti normativi nazionali. (Per ulteriori informazioni, consultare la sezione "2.0 Dati tecnici" e "4.0 Installazione" (Canna fumaria e condotto).)

Controllare che la sezione trasversale minima della canna fumaria rispetti le specifiche indicate nel capitolo "Dati tecnici" del Manuale di installazione.

Assicurarsi che non vi siano elementi esterni in grado di impedire la fuoriuscita del fumo: rami, alberi, ecc.

Consultare un professionista se si sospetta che la canna fumaria non presenti un tiraggio corretto (tiraggio eccessivo o scarso).

## IL FUOCO SI SPEGNE DOPO POCO TEMPO

---

- Assicurarsi che il combustibile sia sufficientemente asciutto.
- Controllare l'eventuale presenza di una pressione negativa nell'abitazione. Spegnerne i ventilatori e aprire una finestra in prossimità della stufa.
- Assicurarsi che la presa d'aria sia aperta.
- Assicurarsi che lo scarico fumi non sia ostruito dalla fuliggine.

## IN PRESENZA DI FULIGGINE ECCESSIVA SUL VETRO

---

Un po' di fuliggine sarà sempre presente sul vetro, tuttavia la quantità può variare in base ai seguenti fattori:

- grado di asciugatura del combustibile;
- condizioni locali di tiraggio;
- regolazione della presa d'aria.

Gran parte dello strato di fuliggine viene bruciata aprendo completamente la presa d'aria, in presenza di un fuoco adeguato

## ACCESSORI OPZIONALI

### **JØTUL F 620 LATO SINISTRO IN GHISA BP**

---

51063409

### **JØTUL F 620 FIANCO GHISA DESTRO BP**

---

51063410

### **JØTUL F 620 KIT CONVEZIONE LATO FR/FL (STESSO N. SU ENTRAMBI I LATI)**

---

50063453

### **JØTUL F 620 KIT CONVEZIONE POSTERIORE**

---

50063035

### **COPRIRE L'ARIA ESTERNA F 620 (SOLO PER BASE E HIGH TOP)**

---

50064353

### **LABBRO DI CENERE F 620 (SOLO PER IL PIEDISTALLO)**

---

51063919

### **SISTEMA DI STOCCAGGIO DEL CALORE (SOLO PER HIGH TOP)**

---

10026701

### **FERMO DELLA PORTA, COMPLETO, SINISTRO**

---

Per porte con cardini a destra

50045754



# TERMINI DELLA GARANZIA

## LA NOSTRA GARANZIA COPRE:

---

Jøtul AS garantisce che i componenti esterni in ghisa sono esenti da difetti di materiali o fabbricazione al momento dell'acquisto. La garanzia è valida per 5 anni dalla data di consegna. È possibile estendere la garanzia per i componenti esterni in ghisa fino a 25 anni dalla data di consegna registrando il prodotto sul sito [jotul.com](http://jotul.com) e stampando la scheda di garanzia estesa entro tre mesi dall'acquisto. Consigliamo di conservare la scheda della garanzia assieme allo scontrino. Jøtul AS garantisce inoltre che i componenti in acciaio sono esenti da difetti di materiali o fabbricazione al momento dell'acquisto, per un periodo di 5 anni dalla data di consegna.

La garanzia è valida a condizione che la stufa sia stata installata da un montatore qualificato conformemente con le leggi e normative applicabili e che vengano seguite le istruzioni di installazione e operative di Jøtul. I prodotti riparati o gli elementi sostitutivi sono garantiti per il periodo originale della garanzia.

## LA GARANZIA NON COPRE:

---

- Danni ai consumabili come le piastre refrattarie, parti inferiori interne, i parafiamma, le guarnizioni, ecc., che si deteriorano nel tempo a causa della normale usura.
- Danni derivanti da manutenzione inadeguata, surriscaldamento, utilizzo di combustibile non idoneo (esempi di combustibili non idonei includono, senza limitazione, cumuli di legname trasportato dalla corrente, legna impregnata, ritagli di assi, truciolato) o legna troppo umida/bagnata.
- L'installazione degli accessori opzionali, con lo scopo di modificare le condizioni di tiraggio locale, la circolazione dell'aria o altre circostanze al di fuori del controllo di Jøtul.
- Alterazioni/modifiche del focolare senza il previo consenso di Jøtul o l'utilizzo di parti non originali.
- Danni causati durante l'immagazzinaggio presso un distributore, il trasporto dal distributore o durante l'installazione.
- Prodotti venduti da rivenditori non autorizzati in aree in cui Jøtul opera un sistema di distribuzione selettiva.
- Costi associati (ad es., senza limitazione, trasporto, manodopera, trasferimento) o danni indiretti.

Per le stufe a pelle, vetro, pietra, calcestruzzo, smalto e vernice (esempi includono, senza limitazione, scheggiature, crepe, bolle o scolorimento e screpolatura), si applica il diritto di sporgere reclamo. La presente garanzia è valida per gli acquisti effettuati all'interno dello Spazio economico europeo (SEE). Qualsiasi reclamo relativo alla garanzia deve essere rivolto al rivenditore Jøtul autorizzato di zona entro un periodo di tempo ragionevole, non successivo a 14 giorni dalla data in cui il guasto o il difetto si sono manifestati per la prima volta. Vedere l'elenco completo di importatori e rivenditori sul nostro sito Web: [www.jotul.com/no/forhandlere/finn-forhandler](http://www.jotul.com/no/forhandlere/finn-forhandler).

Se Jøtul non si trova nella posizione di adempiere gli obblighi delineati nei termini di garanzia di cui sopra, Jøtul offrirà un prodotto sostitutivo con capacità di riscaldamento simili gratuitamente.

Jøtul si riserva il diritto di rifiutare la sostituzione di parti o l'esecuzione di servizi qualora la garanzia non sia stata registrata online. La garanzia non preclude nessun diritto in relazione al diritto applicabile di sporgere reclamo. La garanzia si applica a partire dalla data di acquisto e solo a fronte di uno scontrino/numero di serie.



Jøtul si pone costantemente l'obiettivo di migliorare i propri prodotti e si riserva il diritto di modificare le specifiche, i colori e gli accessori senza notifica preventiva.

---

### **Qualità**

La nostra politica sulla qualità deve fornire ai nostri clienti la sicurezza e l'esperienza in termini di qualità di cui Jøtul è sinonimo sin dalla fondazione dell'attività nel 1853.